

CD-SPIELER-MODUL
CD PLAYER MODULE



accessories
by MONACOR®



M-32CD

Bestell-Nr. 17.3350

BEDIENUNGSANLEITUNG

INSTRUCTION MANUAL

MODE D'EMPLOI

ISTRUZIONI PER L'USO



D **Bevor Sie einschalten ...**

A Wir wünschen Ihnen viel Spaß mit Ihrem neuen Gerät von MONACOR. Bitte lesen Sie diese Bedienungsanleitung vor dem Betrieb gründlich durch. Nur so lernen Sie alle Funktionsmöglichkeiten kennen, vermeiden Fehlbedienungen und schützen sich und Ihr Gerät vor eventuellen Schäden durch unsachgemäßen Gebrauch. Heben Sie die Anleitung für ein späteres Nachlesen auf.

Der deutsche Text beginnt auf der Seite 4.

F **Avant toute installation ...**

B Nous vous souhaitons beaucoup de plaisir à utiliser cet appareil MONACOR. Lisez ce mode d'emploi entièrement avant toute utilisation. Uniquement ainsi, vous pourrez apprendre l'ensemble des possibilités de fonctionnement de l'appareil, éviter toute manipulation erronée et vous protéger, ainsi que l'appareil, de dommages éventuels engendrés par une utilisation inadap-tée. Conservez la notice pour pouvoir vous y reporter ultérieurement.

La version française se trouve page 14.

GB **Before switching on ...**

We wish you much pleasure with your new MONACOR unit. Please read these operating instructions carefully prior to operating the unit. Thus, you will get to know all functions of the unit, operating errors will be prevented, and yourself and the unit will be protected against any damage caused by improper use. Please keep the operating instructions for later use.

The English text starts on page 9.

I **Prima di accendere ...**

Vi auguriamo buon divertimento con il vostro nuovo apparecchio di "MONACOR". Leggete attentamente le istruzioni prima di mettere in funzione l'apparecchio. Solo così potete conoscere tutte le funzionalità, evitare comandi sbagliati e proteggere voi stessi e l'apparecchio da eventuali danni in seguito ad un uso improprio. Conservate le istruzioni per poterle consultare anche in futuro.

Il testo italiano inizia a pagina 20.

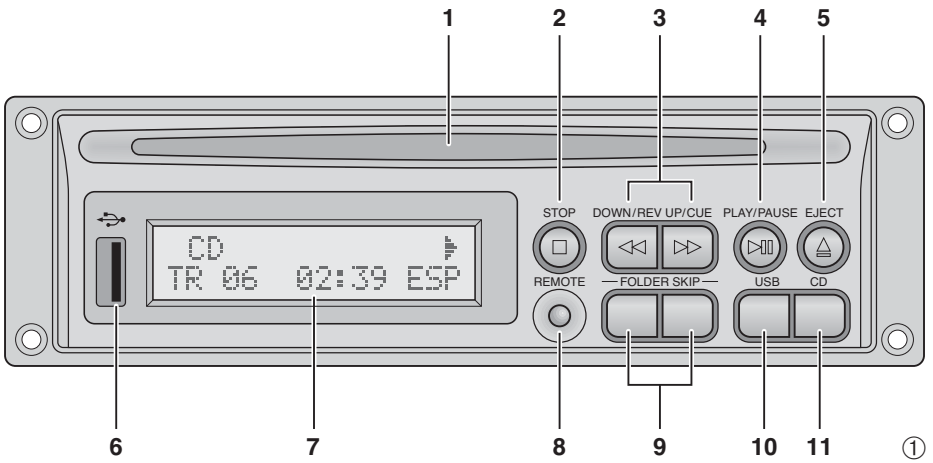

①

②

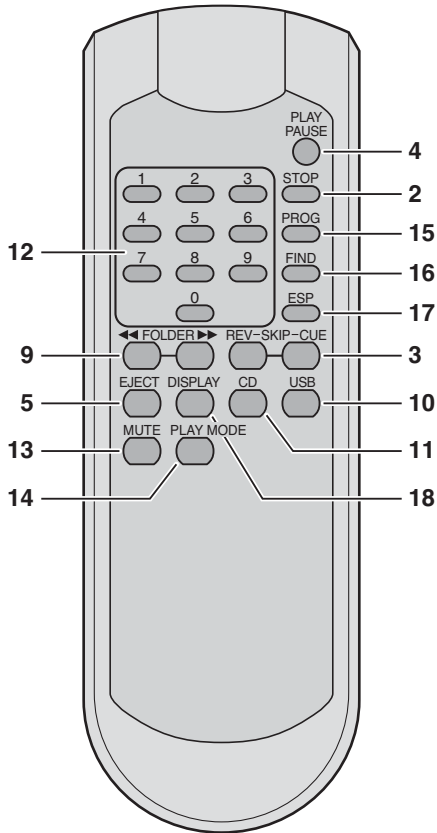

D Auf der ausklappbaren Seite 3 finden Sie alle beschriebenen Bedienelemente.

A

CH

1 Übersicht der Bedienelemente

1.1 CD-Spieler

1 CD-Einzugschlitz

Die CD soweit in den Schlitz schieben, bis sie automatisch eingezogen wird.

2 Taste STOP zum Beenden des Abspielens

3 Tasten DOWN/REV und UP/CUE [REV – SKIP – CUE*] für die Titelanwahl sowie den schnellen Vor- und Rücklauf

Titelanwahl

Mit jedem Drücken der Taste UP/CUE wird ein Titel vorgespungen; durch Drücken der Taste DOWN/REV wird an den Titelanfang gesprungen und mit jedem weiteren Drücken ein Titel zurück.

schneller Vor-/Rücklauf

Für den Vorlauf die Taste UP/CUE gedrückt halten, für den Rücklauf die Taste DOWN/REV.

4 Taste PLAY/PAUSE zum Umschalten zwischen Wiedergabe und Pause

5 Taste EJECT zum Auswerfen der CD

6 USB-Schnittstelle zum Einstecken eines USB-Sticks oder zum Anschluss einer Festplatte

7 Display

8 Infrarotsensor für die Fernbedienungssignale

9 Tasten –FOLDER SKIP– [◀◀ FOLDER ▶▶*] bei MP3-Dateien zur Ordneranwahl:

Zum Anwählen des nächsten Ordners die rechte Taste drücken. Zum Zurückspringen auf den vorherigen Ordner die linke Taste betätigen. Dabei wird immer auf den ersten Titel des angewählten Ordners gesprungen.

10 Taste USB zum Anwählen der USB-Schnittstelle (6)

11 Taste CD zum Anwählen der eingelegten CD

1.2 Fernbedienung

2–5 und 9–11

Diese Tasten haben die gleichen Funktionen wie die Tasten am Gerät.

12 Zifferntasten zur Direktwahl eines Titels

Beispiele:

Titelnr. Tasten

4 4, PLAY/PAUSE

27 2, 7, PLAY/PAUSE

135 1, 3, 5, PLAY/PAUSE

13 Taste MUTE zum Stummschalten

14 Taste PLAY MODE zum Anwählen der Wiederholungsfunktionen und der Zufallswiedergabe Grundeinstellung (PLAY ALL)

alle Titel des Tonträgers oder einer programmierten Titelfolge werden einmal abgespielt
erster Tastendruck (PLAY ALL RANDOM)
einmalige Wiedergabe der Titel in zufälliger Reihenfolge

nächster Tastendruck (REPEAT TRACK)
ständige Wiederholung des angewählten Titels

nächster Tastendruck (REPEAT FOLDER)
ständige Wiederholung aller Titel im angewählten Ordner
(Funktion nur bei MP3-Dateien vorhanden)

nächster Tastendruck (REPEAT ALL)
ständige Wiederholung aller Titel

nächster Tastendruck (RANDOM REPEAT)
ständiges Abspielen der Titel in zufälliger Reihenfolge

nächster Tastendruck (PLAY ALL)
Zurückschalten auf die Grundeinstellung

15 Taste PROG, um zum Zusammenstellen einer eigenen Titelfolge in den Programmiermodus zu schalten (☞ Kap. 5.8)

16 Taste FIND zur Suche von MP3-Titeln und Ordnern (☞ Kap. 5.3.3 und 5.3.4)

17 Taste ESP zum Aus- und Wiedereinschalten des Anti-Schock-Speichers (nicht bei MP3-Betrieb möglich)

18 Taste DISPLAY zum Umschalten der Informationen in der unteren Displayzeile während der Wiedergabe von MP3-Dateien

Die obere Displayzeile zeigt bei MP3-Dateien immer durchlaufend den Namen des Titels, des Interpreten (Artist) und des Albums an.

Grundeinstellung

In der unteren Zeile wird die Titelnummer (TR) und die gespielte Zeit des Titels angezeigt

1. Tastendruck
Der Ordnername wird angezeigt

2. Tastendruck
Der Dateiname wird angezeigt

3. Tastendruck
Die Anzahl der Ordner und der Titel werden angezeigt

4. Tastendruck
Zurückschalten auf die Grundeinstellung

*Beschriftung auf der Fernbedienung

2 Hinweise für den sicheren Gebrauch

Das CD-Spieler-Modul entspricht allen relevanten Richtlinien der EU und ist deshalb mit **CE** gekennzeichnet.

- Das Modul ist nur zur Verwendung im Innenbereich geeignet. Schützen Sie es vor Tropf- und Spritzwasser, hoher Luftfeuchtigkeit und Hitze (zulässiger Einsatztemperaturbereich 0 – 40 °C).
- Verwenden Sie zum Säubern nur ein trockenes, weiches Tuch, niemals Wasser oder Chemikalien.
- Wird das Modul zweckentfremdet, falsch bedient oder nicht fachgerecht installiert oder repariert, kann keine Haftung für daraus resultierende Sach- oder Personenschäden und keine Garantie für das Modul übernommen werden.



Soll das Modul endgültig aus dem Betrieb genommen werden, übergeben Sie es zur umweltgerechten Entsorgung einem örtlichen Recyclingbetrieb.

3 Einsatzmöglichkeiten

Das CD-Spieler-Modul M-32CD ist für den Einbau in ein Basisgerät (z. B. Aktivbox, Verstärker) vorgesehen und bietet umfangreiche Funktionen, wie z. B. Endloswiederholung, Zufallswiedergabe, Programmierung einer eigenen Titelfolge, gezielte Anwahl von Ordnern (Dateienverzeichnissen) auf MP3-CDs.

Es können Audio-CDs, selbst gebrannte Audio-CDs (Audio CD-R) sowie CDs mit Titeln im MP3-Format abgespielt werden. Bei wiederbeschreibbaren CDs (CD-RW) kann es jedoch je nach CD-Typ, verwendetem CD-Brenner und Brennprogramm beim Abspielen zu Problemen kommen.

Über die USB-Schnittstelle lassen sich auch MP3-Dateien von einer Festplatte oder von einem USB-Stick abspielen.

4 Einbau und Anschluss

- Das CD-Spieler-Modul darf nur von einer qualifizierten Fachkraft eingebaut werden!
 - Das Modul muss waagrecht in das Basisgerät eingebaut werden.
- 1) Vor dem Einbau des Moduls das Basisgerät unbedingt vom 230-V-Stromnetz trennen.
 - 2) Für die Aufnahme des Moduls ist am Basisgerät ein Ausschnitt von 155 mm x 50 mm erforderlich.
 - 3) Den elektrischen Anschluss zum Basisgerät herstellen:

Beschriftung	Aderfarbe	Anschluss für
Betriebsspannung		
+12V	rot	+12 V (0,8 A)
GND	schwarz	Masse
Audioausgang		
L-CH	weiß	linker Kanal
S-GND	schwarz	Masse
R-CH	rot	rechter Kanal

- 4) Das Modul durch die Einbauöffnung am Basisgerät schieben und über seine Frontplatte mit vier Schrauben befestigen.

5 Bedienung

5.1 Fernbedienung

- 1) Zum Einsetzen der Batterien (2 x 1,5 V, Größe AAA = Micro) auf der Rückseite der Fernbedienung den Batteriefachdeckel abnehmen. Die Batterien, wie im Batteriefach angegeben, einsetzen. Das Fach mit dem Deckel wieder schließen.

Bei längerem Nichtgebrauch die Batterien herausnehmen, damit die Fernbedienung bei einem eventuellen Auslaufen der Batterien nicht beschädigt wird.

- 2) Die Fernbedienung beim Drücken einer Taste immer in Richtung des Sensors REMOTE (8) halten. Dabei muss Sichtverbindung zwischen der Fernbedienung und dem Sensor bestehen.
- 3) Lässt die Reichweite der Fernbedienung nach, sind die Batterien verbraucht und müssen ausgetauscht werden.



Verbrauchte Batterien dürfen nicht in den Hausmüll geworfen werden. Geben Sie sie zur umweltgerechten Entsorgung nur in den Sondermüll (z. B. Sammelbehälter im Einzelhandel).

5.2 Musiktitel abspielen

Nach dem Anlegen der 12-V-Betriebsspannung ist der CD-Spieler eingeschaltet. Auf dem Display (7) erscheint die Anzeige „Welcome“.

Zuerst liest das Gerät die CD ein. Ist keine CD eingeschoben, wird der USB-Speicher eingelesen. Ist auch kein USB-Speicher angeschlossen, zeigt das Display „NO DISC“ an.

- 1) Eine CD, mit der Beschriftung nach oben zeigend, in den Einzugschlitz (1) schieben, bis sie automatisch eingezogen wird und/oder einen USB-Stick in den USB-Anschluss (6) stecken oder eine Festplatte (ggf. mit eigener Stromversorgung) mit dem USB-Anschluss verbinden.
- 2) Den Tonträger (CD, USB-Speicher) ggf. mit der Taste USB (10) oder CD (11) anwählen.
- 3) Nach dem Einlesen des Datenträgers startet automatisch die Wiedergabe des ersten Titels. Zum Anwählen anderer Titel siehe Kapitel 5.3.
- 4) Während des Abspielens ist in der oberen Displayzeile rechts das Wiedergabesymbol ► eingeblendet. Die untere Zeile zeigt die Nummer (TR ...) des laufenden Titels und die bereits verstrichene Abspielzeit (Min. : Sek.) des Titels an. Rechts daneben wird bei Standard-Audio-CDs „ESP“ angezeigt (= Anti-Schock-Speicher aktiviert, Kap. 5.7) und bei MP3-Dateien „MP3“.
- 5) Bei MP3-Dateien erscheint zusätzlich durchlaufend in der oberen Zeile:

File – ... = Dateiname
 Title – ... = Titelname
 Artist – ... = Name des Künstlers
 Album – ... = Name des Albums

Hinweise: Der Dateiname wird nur nach dem Starten der Wiedergabe angezeigt. Fehlt eine Angabe, zeigt das Display anstelle des Names „NONE“ an.
- 6) Durch Drücken der Taste DISPLAY (18) auf der Fernbedienung können bei MP3-Dateien in der unteren Displayzeile verschiedene Informationen angezeigt werden:

Grundeinstellung

In der unteren Zeile wird die Titelnummer und die gespielte Zeit des Titels angezeigt

1. Tastendruck
Der Ordnername wird angezeigt
2. Tastendruck
Der Dateiname wird angezeigt
3. Tastendruck
Die Anzahl der Ordner und der Titel werden angezeigt
4. Tastendruck
Zurückschalten auf die Grundeinstellung

- 7) Mit der Taste PLAY/PAUSE kann zwischen Wiedergabe und Pause gewechselt werden. Im Pausenmodus ist das Pausensymbol II eingeblendet und die Zeitangabe blinkt.
- 8) Wenn die Wiedergabe beendet werden soll, die Taste STOP (2) drücken.
- 9) Zum Auswerfen der CD die Taste EJECT (5) drücken. Das Display zeigt „EJECT“, die CD wird herausgefahren und kann entnommen werden. Wird die CD nicht aus dem Einzugschlitz genommen, zieht das Gerät sie nach ca. 10 s wieder automatisch ein.

5.3 Titelanwahl

5.3.1 Direktwahl der Titelnummer

Mit den Zifferntasten (12) der Fernbedienung lässt sich ein Titel durch Eingabe seiner Nummer direkt anwählen. Zum Starten des Titels anschließend die Taste PLAY/PAUSE (4) drücken. Beispiele:

Titelnr.	Tasten
4	4, PLAY/PAUSE
27	2, 7, PLAY/PAUSE
135	1, 3, 5, PLAY/PAUSE

Hinweis: MP3-Titel werden vom Gerät wie folgt durchnummeriert:

1. alle Titel ohne Ordner im Hauptverzeichnis ROOT
2. alle Titel in Ordnern im Hauptverzeichnis
3. alle Titel in Unterordnern usw.

Die Nummerierung der Titel und Ordner erfolgt nicht in alphabetischer Reihenfolge, lässt sich jedoch mit der Suchfunktion leicht feststellen (☞ Kap. 5.3.3 und 5.3.4).

5.3.2 Titel vor- oder zurückspringen

Um einen oder mehrere Titel vor- oder zurückzuspringen, die Taste UP/CUE bzw. DOWN/REV [REV – SKIP – CUE*] (3) kurz (mehrfach) drücken.

Taste UP/CUE: Zum nächsten Titel springen

Taste DOWN/REV: An den Anfang des gerade laufenden Titels springen. Durch weiteres Drücken der Taste DOWN/REV wird immer einen Titel weiter zurückgesprungen.

Hinweis: Die Tasten DOWN/REV und UP/CUE nur kurz drücken, sonst erfolgt ein schneller Rück- bzw. Vorlauf.

5.3.3 Alphabetische Suche von MP3-Titeln

- 1) Auf der Fernbedienung die Taste FIND (16) drücken. Ein Lupensymbol erscheint blinkend unten links im Display. Rechts daneben wird der Buchstabe A angezeigt und in der oberen Displayzeile der Name der ersten Datei, die mit dem Buchstaben A beginnt.

*Beschriftung auf der Fernbedienung

- 2) Mit der Taste UP/CUE [CUE*] [vorwärts laufend] oder DOWN/REV [REV*] (3) [rückwärts laufend] den Buchstaben wählen, mit dem der gesuchte Dateiname beginnt. Hierbei können auch die Ziffern 0–9 gewählt werden. Bei Buchstaben und Ziffern, mit denen kein Dateiname beginnt, wird „None“ angezeigt.
- 3) Wenn mehrere Dateinamen mit dem gleichen Anfangsbuchstaben vorkommen, nach dem Wählen des Suchbuchstabens die Taste DOWN/REV oder UP/CUE gedrückt halten, bis der Buchstabe neben dem Lupensymbol blinkt. Alle Dateinamen mit dem angezeigten Anfangsbuchstaben können nun mit der Taste DOWN/REV oder UP/CUE nacheinander angewählt werden.
- 4) Bei der Suche zeigt das Display stets die Nummer des Ordners und des Titels unten rechts an. Ist der gewünschte Titel gefunden, die Wiedergabe mit der Taste PLAY/PAUSE (4) starten.

5.3.4 Ordneranwahl und Ordnersuche

Bei MP3-Dateien in mehreren Ordnern (Dateiverzeichnissen) kann während der Wiedergabe mit den Tasten –FOLDER SKIP– [◀◀ FOLDER ▶▶*] (9) auf den ersten Titel des nächsten Ordners (rechte Taste) und auf den ersten Titel des vorherigen Ordners (linke Taste) gesprungen werden.

Wird zuerst die Wiedergabe mit der Taste STOP (2) beendet und dann eine der Tasten –FOLDER SKIP– gedrückt, zeigt die obere Displayzeile den Ordnernamen an und die untere Zeile hinter dem Symbol □ die Ordnernummer.

Mit der Suchfunktion lässt sich ein Ordner mit einem bestimmten Namen auch während der Wiedergabe eines Titels finden:

- 1) Die Taste FIND (16) zweimal drücken, sodass im Display das Lupensymbol blinkend erscheint und rechts daneben „Dir“ für Directory (Ordner) angezeigt wird.
- 2) Mit den Tasten DOWN/REV und UP/CUE [REV – SKIP – CUE*] (3) den gewünschten Ordner suchen. Die obere Displayzeile zeigt dabei den Ordnernamen an und die untere Zeile die Ordnernummer.
- 3) Ist der Ordner gefunden, zum Starten des ersten Titels aus dem Ordner die Taste PLAY/PAUSE (4) drücken oder zum Starten eines anderen Titels aus dem Ordner zuerst die Taste DOWN/REV oder UP/CUE gedrückt halten, bis neben dem Lupensymbol „File“ (Datei) angezeigt wird. Mit den Tasten DOWN/REV und UP/CUE lassen sich jetzt die Titel aus dem Ordner nacheinander auswählen. Zum Starten des gewählten Titels die Taste PLAY/PAUSE drücken.

5.4 Schneller Vor-/Rücklauf

Für den schnellen Vorlauf die Taste UP/CUE [CUE*] (3) gedrückt halten, für den schnellen Rücklauf die Taste DOWN/REV [REV*]. Bei MP3-Dateien kann ein Vor- oder Rücklauf nur innerhalb eines Titels erfolgen und nicht akustisch, sondern nur anhand der Zeitanzeige des Displays verfolgt werden.

5.5 Wiederholungsfunktionen und Zufallswiedergabe

Mit der Taste PLAY MODE (14) auf der Fernbedienung lässt sich eine der Wiederholungsfunktionen und die Wiedergabe der Titel in zufälliger Reihenfolge einschalten:

Grundeinstellung (PLAY ALL)



Alle Titel des Tonträgers oder einer programmierten Titelfolge werden einmal abgespielt, dann endet die Wiedergabe.

erster Tastendruck (PLAY ALL RANDOM)  einmalige Wiedergabe der Titel in zufälliger Reihenfolge

nächster Tastendruck (REPEAT TRACK)  1 ständige Wiederholung des angewählten Titels

nächster Tastendruck (REPEAT FOLDER)  ständige Wiederholung aller Titel im angewählten Ordner
(Funktion nur bei MP3-Dateien vorhanden)

nächster Tastendruck (REPEAT ALL)  ständige Wiederholung aller Titel

nächster Tastendruck (RANDOM REPEAT)   ständiges Abspielen der Titel in zufälliger Reihenfolge

nächster Tastendruck (PLAY ALL)
Zurückschalten auf die Grundeinstellung

5.6 Ton stumm schalten

Um während der Wiedergabe eines Titels den Ton stumm zu schalten, die Taste MUTE (13) auf der Fernbedienung drücken. Zum Wiedereinschalten des Tons die Taste MUTE erneut drücken.

5.7 Anti-Schock-Speicher

Der CD-Spieler ist mit einem Anti-Schock-Speicher ausgestattet, der beim Abspielen einer CD durch Stöße und Vibrationen verursachte Störungen ausgleichen kann (max. 40 s). Zum Testen lässt sich der Anti-Schock-Speicher mit der Taste ESP (17) auf der Fernbedienung ausschalten (nicht bei MP3-Betrieb). Das Display (7) signalisiert kurz „ESP OFF“. Zum Wiedereinschalten die Taste ESP erneut drücken. Das Display zeigt kurz „ESP ON“.

*Beschriftung auf der Fernbedienung



5.8 Eigene Titelfolge zusammenstellen

Soll eine Auswahl von Titeln in einer bestimmten Reihenfolge abgespielt werden, lässt sich eine Folge von bis zu 64 Titeln programmieren. Dazu sollte bei MP3-Dateien die Nummerierung der Ordner bekannt sein (☞ Kap. 5.3.4), denn für jeden zu programmierenden Titel muss die zugehörige Nummer des Ordners eingegeben werden.

- 1) Das Gerät muss auf Stopp geschaltet sein; ggf. die Taste STOP (2) drücken.
- 2) Mit der Taste PROG (15) den Programmiermodus einschalten. Alle weiteren Tasten jeweils innerhalb von 15 Sekunden drücken, sonst wird der Programmiermodus verlassen. In diesem Fall die Taste PROG erneut betätigen. Das Display zeigt:
 - bei einer CD ohne MP3-Dateien
PROGRAM
CD P-01 00
 - bei einer CD mit MP3-Dateien
PROGRAM
P-01 000 0000
- 3) Bei CDs ohne MP3-Dateien diesen Bedienschnitt überspringen und direkt mit dem Schritt 4 fortfahren.

Bei MP3-Dateien muss zuerst die Nummer des Ordners gewählt werden, in dem sich der erste gewünschte Titel der Titelfolge befindet. Dieses ist auch erforderlich, wenn sich alle Titel im Hauptverzeichnis ROOT ohne Ordner befinden. In diesem Fall die 1 als Ordernummer eingeben.

Die Ordernummer mit den Tasten DOWN/REV und UP/CUE [REV-SKIP-CUE*] (3) wählen oder mit den Zifferntasten (12) eingeben. Zum Speichern dann die Taste PROG drücken. Die vier Nullen blinken als Aufforderung, die Titelnummer einzugeben.

- 4) Die Nummer des ersten Titels für die Titelfolge mit den Tasten DOWN/REV und UP/CUE (3) wählen oder mit den Zifferntasten (12) eingeben. Bei MP3-Dateien in Ordnern beachten, dass jetzt nicht alle Dateien durchnummeriert sind, sondern dass jeweils die erste Datei in einem Ordner mit der Nummer 1 bezeichnet wird.
- 5) Zum Speichern die Taste PROG drücken. Das Display zeigt die nächste Speicherplatznummer, z. B. „P-02“.
- 6) Die Bedienschritte (3), 4 und 5 für alle weiteren gewünschten Titel wiederholen, bis die gesamte Titelfolge programmiert ist.

*Beschriftung auf der Fernbedienung

- 7) Zum Starten der Titelfolge die Taste PLAY/PAUSE (4) drücken. Die obere Displayzeile zeigt links „MEM“ für Memory an und die Titelfolge wird abgespielt.
- 8) Mit den Tasten DOWN/REV und UP/CUE kann jeder Titel der Titelfolge angewählt oder durch Gedrückthalten der jeweiligen Taste der schnelle Vor-/Rücklauf innerhalb eines Titels aktiviert werden.
- 9) Nach dem Abspielen der Titelfolge oder beim Drücken der Taste STOP wird die Wiedergabe beendet. Soll die Titelfolge erneut gestartet werden, zuerst die Taste PROG und dann die Taste PLAY/PAUSE drücken.

Hinweis: Eine programmierte Titelfolge wird beim Wechseln des Tonträgers, beim Drücken der Taste USB (10) oder CD (11), beim Drücken der Taste STOP im Programmiermodus und beim Ausschalten des Gerätes gelöscht.

6 Pflege

Das Gerät vor Staub, Vibrationen, Feuchtigkeit und Hitze schützen (zulässiger Einsatztemperaturbereich 0–40 °C). Für die Reinigung nur ein weiches, trockenes Tuch verwenden, auf keinen Fall Wasser oder Chemikalien.

Hinweis zu Tonaussetzern und Lesefehlern

Zigarettenrauch und Staub dringen leicht durch alle Öffnungen des Gerätes und setzen sich auch auf der Optik der Laser-Abtastsysteme ab. Sollte dieser Belag zu Lesefehlern und Tonaussetzern führen, muss das Gerät in einer Fachwerkstatt gereinigt werden. Diese Reinigung ist kostenpflichtig, auch während der Garantiezeit!

7 Technische Daten

- Frequenzgang: 20–20 000 Hz
- Klirrfaktor: < 0,1 %
- Kanaltrennung: > 60 dB
- Störabstand: > 70 dB
- Audioausgang: 1,2 V
- Stromversorgung: 12 V $\overline{\text{=}}$, 800 mA
- Einsatztemperatur: 0–40 °C
- Abmessungen (B x H x T): . . 174 x 52 x 160 mm
- Einbauöffnung (B x H x T): . . 155 x 50 x 150 mm
- Gewicht: 1,3 kg

Änderungen vorbehalten.

Diese Bedienungsanleitung ist urheberrechtlich für MONACOR® INTERNATIONAL GmbH & Co. KG geschützt. Eine Reproduktion für eigene kommerzielle Zwecke – auch auszugsweise – ist untersagt.

All operating elements and connections described can be found on the fold-out page 3.

1 Operating Elements

1.1 CD player

1 CD slot
Insert the CD into the slot until it is pulled in automatically.

2 Button STOP to stop the replay

3 Buttons DOWN/REV and UP/CUE [REV-SKIP-CUE*] for title selection and for fast forward/reverse

Title selection

Each time you press the button UP/CUE, the player will go to the next title; when you press the button DOWN/REV, the player will return to the beginning of the current title and each time you press it again, it will go back one title at a time.

Fast forward/reverse

For fast forward, keep the button UP/CUE pressed; for fast reverse, keep the button DOWN/REV pressed.

4 Button PLAY/PAUSE to switch between replay and pause

5 Button EJECT to eject the CD

6 USB interface to connect a USB flash drive or a hard disk

7 Display

8 IR sensor for the remote control signals

9 Buttons -FOLDER SKIP- [◀◀ FOLDER ▶▶*] for folder selection of MP3 files:

To select the next folder, press the right button. To return to the previous folder, press the left button. The player always goes to the first title of the folder selected.

10 Button USB to select the USB interface (6)

11 Button CD to select the CD inserted

1.2 Remote control

2-5 and 9-11

These buttons have the same functions as the buttons on the player.

12 Numerical keys for direct selection of a title
Example:

Title number	Keys
4	4, PLAY/PAUSE
27	2, 7, PLAY/PAUSE
135	1, 3, 5, PLAY/PAUSE

13 Button MUTE to mute the sound

14 Button PLAY MODE to select the repeat functions and random replay
basic setting (PLAY ALL)

all titles of the sound carrier or of a programmed title sequence will be replayed once

first actuation of button (PLAY ALL RANDOM)

the titles will be replayed once in random order

next actuation of button (REPEAT TRACK)

the title selected will be repeated continuously

next actuation of button (REPEAT FOLDER)

all titles in the folder selected will be repeated continuously

(function available for MP3 files only)

next actuation of button (REPEAT ALL)

all titles will be repeated continuously

next actuation of button (RANDOM REPEAT)

all titles will be replayed continuously in random order

next actuation of button (PLAY ALL)

return to basic setting

15 Button PROG to switch to the programming mode to compile an individual title sequence (⏏ chapter 5.8)

16 Button FIND to search for MP3 titles and folders (⏏ chapters 5.3.3 and 5.3.4)

17 Button ESP to deactivate and reactivate the anti-shock memory (not in MP3 mode)

18 Button DISPLAY to change the information in the lower line of the display during replay of MP3 files

For MP3 files, the name of the title, the name of the artist and the name of the album will scroll in the upper line of the display.

basic setting

The lower line will show the title number (TR) and the time already played of the title.

first actuation of button

The folder name will be displayed.

second actuation of button

The file name will be displayed.

third actuation of button

The number of folders and the number of titles will be displayed.

fourth actuation of button

return to basic setting

*Lettering on the remote control

2 Safety Notes

The CD player module corresponds to all relevant directives of the EU and is therefore marked with **CE**.

- The module is suitable for indoor use only. Protect it against dripping water and splash water, high air humidity and heat (admissible ambient temperature range 0–40 °C).
- For cleaning only use a dry, soft cloth; never use water or chemicals.
- No guarantee claims for the module and no liability for any resulting personal damage or material damage will be accepted if the module is used for other purposes than originally intended, if it is not correctly operated or not installed or repaired in an expert way.



If the module is to be put out of operation definitively, take it to a local recycling plant for a disposal which will not be harmful to the environment.

3 Applications

The CD player module M-32CD is provided for installation into a basic unit (e.g. active system, amplifier) and offers extensive functions, such as continuous repeat, random replay, programming of an individual title sequence, purposeful selection of folders (file directories) on MP3 CDs.

It is able to play audio CDs, audio CDs you have burnt yourself (audio CD-R), and CDs with titles in MP3 format. However, problems may occur when replaying rewriteable CDs (CD-RW), depending on the type of CD, the CD burner used, and the burning programme.

The USB interface allows to replay MP3 files from a hard disk or a USB flash drive.

4 Installation and Connection

- The CD player module must only be installed by qualified personnel!
 - The module must be installed into the basic unit in a horizontal way.
- 1) Prior to the installation of the module, always disconnect the basic unit from the 230 V mains.
 - 2) To accommodate the module, make a cutout of 155 mm × 50 mm on the basic unit.
 - 3) Make the electrical connection to the basic unit:

Marking	Core colour	Connection for
Operating Voltage		
+12V	red	+12 V (0.8 A)
GND	black	ground
Audio Output		
L-CH	white	left channel
S-GND	black	ground
R-CH	red	right channel

- 4) Slide the module through the cutout on the basic unit and fix it via its front panel with four screws

5 Operation

5.1 Remote control

- 1) To insert the batteries (2 × 1,5V, size AAA), remove the battery compartment cover on the rear side of the remote control. Insert the batteries as indicated in the battery compartment. Close the compartment with the cover.

If the remote control is not in use for a longer period of time, remove the batteries to prevent any damage due to battery leakage.

- 2) When you press a button on the remote control, always direct the remote control towards the sensor REMOTE (8). There must be no obstacles between the remote control and the sensor.
- 3) If the range of the remote control decreases, the batteries are exhausted and must be replaced.





Used batteries must not be placed in the household waste; always take them to a special waste disposal, e.g. collection container at your retailer.

5.2 Replaying music titles

After applying the 12V operating voltage, the CD player is switched on. The display (7) will show "Welcome".

First the player will read the CD. If no CD has been inserted, the player will read the USB flash drive. If no USB flash drive has been connected either, the display will show "NO DISC".

- 1) Insert a CD with the lettering facing up into the slot (1) until it is pulled in automatically and/or connect a USB flash drive to the USB port (6) or connect a hard disk (with individual power supply, if required) to the USB port.

- 2) Select the sound carrier (CD, USB flash drive) with the button USB (10) or CD (11).
- 3) When the data carrier has been read in, the first title will start automatically. To select another title, see chapter 5.3.
- 4) While replaying, the upper line of the display will show the replay symbol  on the right. The lower line will show the number (TR ...) of the current title and the time already played of the title (min. : sec.). Next to it on the right, "ESP" (= anti-shock memory activated, chapter 5.7) will appear for standard audio CDs or "MP3" for MP3 files.
- 5) For MP3 files, the following additional information will scroll in the upper line:
 File – ...
 Title – ...
 Artist – ...
 Album – ...
Note: The file name will only be displayed after starting the replay. If an information is not available, the display will show "NONE" instead of a name.
- 6) When you press the button DISPLAY (18) on the remote control, various information for MP3 files will be displayed in the lower line of the display:
 basic setting
 The lower line will show the title number and the time already played of the title.
 first actuation of button
 The folder name will be displayed.
 second actuation of button
 The file name will be displayed.
 third actuation of button
 The number of folders and the number of titles will be displayed.
 fourth actuation of button
 return to basic setting
- 7) Press the button PLAY/PAUSE to switch between replay and pause. In the pause mode, the pause symbol  will be inserted and the time indication will flash.
- 8) To stop the replay, press the button STOP (2).
- 9) To eject the CD, press the button EJECT (5). The display will show "EJECT", the CD will be ejected and can be removed. If the CD is not removed from the slot, the CD player will pull it in again automatically after approx. 10 seconds.

5.3 Title selection

5.3.1 Direct selection of the title number

For direct selection of a title, enter its number with the numerical keys (12) on the remote control. To start the title, press the button PLAY/PAUSE (4).

Examples:

Title number	Keys
4	4, PLAY/PAUSE
27	2, 7, PLAY/PAUSE
135	1, 3, 5, PLAY/PAUSE

Note: The player will arrange MP3 titles as follows:

1. all titles without folder in the ROOT directory
2. all titles in folders in the ROOT directory
3. all titles in subfolders, etc.

The titles and folders will not be arranged in alphabetical order, but can be easily found with the search function ( chapters 5.3.3 and 5.3.4).

5.3.2 Skipping titles in forward/reverse direction

To skip one title or several titles in forward or reverse direction, briefly press the button UP/CUE or DOWN/REV [REV–SKIP–CUE*] (3) [repeatedly].

Button UP/CUE: to skip to the next title

Button DOWN/REV: to return to the beginning of the title currently playing. Each time the button DOWN/REV is pressed again, the unit will go back one title at a time.

Note: Only press the buttons DOWN/REV and UP/CUE briefly, longer actuation will result in fast forward or reverse.

5.3.3 Alphabetical search for MP3 titles

- 1) Press the button FIND (16) on the remote control. A magnifying glass symbol will flash on the left at the bottom of the display. On the right of it, the letter A will appear and in the upper line of the display the name of the first file beginning with the letter A.
- 2) Press the button UP/CUE [CUE*] [forward direction] or DOWN/REV [REV*] (3) [reverse direction] to select the first letter of the desired file name. The numerals 0–9 are also available. If there are no file names beginning with certain letters or numbers, these letters or numbers are marked "None".
- 3) If there are several file names beginning with the same letter, select the desired letter and keep the button DOWN/REV or UP/CUE

*Lettering on the remote control

pressed until the letter starts flashing next to the magnifying glass symbol. All file names beginning with the letter will now be available to be selected one after the other with the button DOWN/REV or UP/CUE.

- 4) When searching, the display will always show the number of the folder and of the title on the right at the bottom. When you have found the desired title, start the replay with the button PLAY/PAUSE (4).

5.3.4 Selection of folders and search for folders

With MP3 files in several folders (file directories), press the buttons –FOLDER SKIP– [◀◀ FOLDER ▶▶*] (9) during the replay to go to the first title of the next folder (right button) or to the first title of the previous folder (left button).

If you stop the replay with the button STOP (2) first and then press one of the buttons –FOLDER SKIP– (9), the upper line of the display will show the folder name and the lower line will show the folder number behind the symbol □.

The search function even allows you to find a folder with a certain name during the replay of a title:

- 1) Press the button FIND (16) twice so that the magnifying glass symbol will flash on the display and “Dir” (directory) will appear on the right of it.
- 2) Search for the desired folder with the buttons DOWN/REV and UP/CUE [REV – SKIP – CUE*] (3). The upper line of the display will show the folder name and the lower line will show the folder number.
- 3) When you have found the folder, press the button PLAY/PAUSE (4) to start the first title or keep the button DOWN/REV or UP/CUE pressed to start another title from the folder until “File” appears next to the magnifying glass symbol. Press the buttons DOWN/REV and UP/CUE to select the titles from the folder one after another. To start the title selected, press the button PLAY/PAUSE.

5.4 Fast forward/reverse

For fast forward, keep the button UP/CUE [CUE*] (3) pressed; for fast reverse, keep the button DOWN/REV [REV*] pressed. With MP3 files, fast forward/reverse will only be possible within a title. You will not be able to trace it acoustically, only by means of the time indication on the display.

5.5 Repeat functions and random replay

Press the button PLAY MODE (14) on the remote control to activate one of the repeat functions and the replay of the titles in random order:

basic setting (PLAY ALL)

all titles of the sound carrier or of a programmed title sequence will be replayed once, then the replay will stop

first actuation of button (PLAY ALL RANDOM) 

the titles will be replayed once in random order

next actuation of button (REPEAT TRACK) 

the title selected will be repeated continuously

next actuation of button (REPEAT FOLDER) 

all titles in the folder selected will be repeated continuously

(function available for MP3 files only)

next actuation of button (REPEAT ALL) 

all titles will be repeated continuously

next actuation of button (RANDOM REPEAT)

all titles will be replayed continuously in random order

next actuation of button (PLAY ALL)

return to basic setting

5.6 Muting the sound

To mute the sound of a title during replay, press the button MUTE (13) on the remote control. To reactivate the sound, press the button MUTE once again.

5.7 Anti-shock memory

The CD player is equipped with an anti-shock memory which is able to compensate interruptions (40 seconds max.) caused by shocks or vibrations when replaying a CD. For testing, press the button ESP (17) on the remote control to deactivate the anti-shock memory (not in MP3 mode). The display (7) will briefly show “ESP OFF”. To reactivate, press the button ESP once again. The display will briefly show “ESP ON”.

5.8 Compiling an individual title sequence

For replaying a selection of titles in a certain order, a sequence of up to 64 titles can be programmed. For this purpose, in case MP3 files, the arrangement of the folders should be known to you ( chapter 5.3.4) as it will be necessary to enter the corresponding number of each title to be programmed.

*Lettering on the remote control

- 1) Set the CD player to the stop mode; press the button STOP (2), if required.
- 2) Activate the programming mode with the button PROG (15). Press all other buttons within 15 seconds otherwise you will exit the programming mode. In this case, press the button PROG once again. The display will show:
 - for a CD without MP3 files
PROGRAM
CD P-01 00
 - for a CD with MP3 files
PROGRAM
P-01 000 0000
- 3) For CDs without MP3 files, skip this step and directly proceed with step 4.
For MP3 files, first select the number of the folder containing the first title desired for the title sequence. This is also necessary when all the files are in the ROOT directory without folder. In this case, enter 1 as the folder number.
Select the folder number with the buttons DOWN/REV and UP/CUE [REV – SKIP – CUE*] (3) or with the numerical keys (12). To memorize, press the button PROG. The four zeroes will flash as a prompt to enter the title number.
- 4) Select the number of the first title of the title sequence with the buttons DOWN/REV and UP/CUE (3) or enter it with the numerical keys (12). For MP3 files in folders, please note that these files are not arranged consecutively but that the first file in each folder is always number 1.
- 5) To memorize press the button PROG. The display will show the next memory location number, e.g. "P-02".
- 6) Repeat steps (3), 4 and 5 for all further titles desired until the entire title sequence has been programmed.
- 7) To start the title sequence, press the button PLAY/PAUSE (4). The upper line of the display will show "MEM" (memory) and the title sequence will be replayed.
- 8) Press the buttons DOWN/REV and UP/CUE to select any title of the title sequence or keep the corresponding button pressed to activate the fast forward/reverse function within a title.

- 9) The replay will stop after the title sequence has been replayed or when you press the button STOP. To restart the title sequence, first press the button PROG, then the button PLAY/PAUSE.

Note: A programmed title sequence will be deleted when you change the sound carrier, when you press the button USB (10) or CD (11), when you press the button STOP in the programming mode and when you switch off the player.

6 Maintenance

Protect the player from dust, vibrations, humidity and heat (admissible ambient temperature range 0–40 °C). For cleaning only use a dry, soft cloth; never use water or chemicals.

Note concerning sound interruptions and reading errors

Cigarette smoke and dust will easily penetrate through all openings of the unit and will also settle on the optics of the laser sampling systems. If this deposit should cause reading errors and sound interruptions, the unit must be cleaned by skilled personnel. Please note that there will be a charge on cleaning, even during the warranty period!

7 Specifications

Frequency range: 20–20 000 Hz

THD: < 0.1 %

Channel separation: > 60 dB

S/N ratio: > 70 dB

Audio output: 1.2 V

Power supply: 12 V $\overline{=}$, 800 mA

Ambient temperature: . . . 0–40 °C

Dimensions (W × H × D): . 174 × 52 × 160 mm

Mounting cutout

(W × H × D): 155 × 50 × 150 mm

Weight: 1.3 kg

Subject to technical modification.

*Lettering on the remote control

F Ouvrez le présent livret page 3, dépliable, de manière à visualiser les éléments et branchements.

B

CH

1 Eléments

1.1 Lecteur CD

1 Fente d'insertion du CD
Poussez le CD dans la fente jusqu'à ce qu'il entre automatiquement.

2 Touche STOP pour arrêter la lecture

3 Touches DOWN/REV et UP/CUE [REV–SKIP–CUE*] pour la sélection de titres et l'avance et retour rapides

sélection de titres :

A chaque pression sur la touche UP/CUE, on avance d'un titre ; en appuyant sur la touche DOWN/REV, on saute au début du titre et à chaque autre pression, on recule d'un titre.

avance et retour rapides :

Pour l'avance rapide, maintenez la touche UP/CUE enfoncée, pour le retour rapide, maintenez la touche DOWN/REV enfoncée.

4 Touche PLAY/PAUSE pour commuter entre lecture et pause

5 Touche EJECT pour éjecter le CD

6 Interface USB pour mettre une clé USB ou brancher un disque dur

7 Affichage

8 Capteur infrarouge pour les signaux de la télécommande

9 Touches –FOLDER SKIP– [◀◀ FOLDER ▶▶*] pour sélectionner les dossiers de fichiers MP3 : Pour sélectionner le dossier suivant, appuyez sur la touche droite. Pour revenir au dossier précédent, activez la touche gauche. Vous revenez toujours au premier titre du dossier sélectionné.

10 Touche USB pour sélectionner l'interface USB (6)

11 Touche CD pour sélectionner le CD inséré

1.2 Télécommande

2–5 et 9 à 11

Ces touches ont les mêmes fonctions que celles de l'appareil.

12 Touches numériques pour sélectionner directement un titre

Exemples :

numéro titre	touches
4	4, PLAY/PAUSE
27	2, 7, PLAY/PAUSE
135	1, 3, 5, PLAY/PAUSE

13 Touche MUTE pour couper le son

14 Touche PLAY MODE pour sélectionner les fonctions répétition et la lecture aléatoire
réglage de base (PLAY ALL)

Tous les titres du support audio ou d'une suite programmée sont lus une fois.

première pression (PLAY ALL RANDOM)
une seule lecture de tous les titres dans un ordre aléatoire

pression suivante (REPEAT TRACK)
répétition continue du titre sélectionné

pression suivante (REPEAT FOLDER)
répétition continue de tous les titres dans le dossier sélectionné (fonction uniquement pour des fichiers MP3)

pression suivante (REPEAT ALL)
répétition continue de tous les titres

pression suivante (RANDOM REPEAT)
lecture continue des titres dans un ordre aléatoire

pression suivante (PLAY ALL)
retour au réglage de base

15 Touche PROG pour commuter en mode programmation pour créer votre propre suite de titres (☞ chapitre 5.8)

16 Touche FIND pour une recherche de titres MP3 et dossiers (☞ chapitre 5.3.3 et 5.3.4)

17 Touche ESP pour désactiver et activer la mémoire anti-chocs (pas en mode MP3)

18 Touche DISPLAY pour commuter les informations dans la ligne inférieure de l'affichage pendant la lecture de fichiers MP3.

Pour des fichiers MP3, le nom du titre, de l'interprète (Artist) et de l'album défilent dans la ligne supérieure de l'affichage.

réglage de base :

dans la ligne inférieure, le numéro du titre (TR) et la durée déjà lue du titre s'affichent

1re pression

le nom du dossier s'affiche

2ème pression

le nom du fichier s'affiche

3ème pression

le nombre de dossiers et de titres s'affichent

4ème pression

retour au réglage de base

*Inscription sur la télécommande

2 Conseils d'utilisation et de sécurité

Le module répond à toutes les directives nécessaires de l'Union Européenne et porte donc le symbole **CE**.

- Le module n'est conçu que pour une utilisation en intérieur. Protégez-le des éclaboussures, de tout type de projections d'eau, d'une humidité d'air élevée et de la chaleur (température ambiante admissible 0–40 °C).
- Pour le nettoyage utilisez uniquement un chiffon doux et sec, en aucun cas de produits chimiques ou d'eau.
- Nous déclinons toute responsabilité en cas de dommages corporels ou matériels résultants si le module est utilisé dans un but autre que celui pour lequel il a été conçu, s'il n'est pas correctement utilisé, installé ou réparé par une personne habilitée ; de même, la garantie deviendrait caduque.



Ne jetez pas les batteries usagées dans la poubelle domestique mais déposez-les dans le container spécifique ou ramenez-les à votre revendeur.

3 Possibilités d'utilisation

Le module lecteur CD M-32CD est conçu pour une installation dans un élément de base (p.ex. enceinte active, amplificateur) et propose les fonctions variées comme la répétition sans fin, la lecture aléatoire, la programmation d'une suite individuelle de titres, la sélection ciblée de dossiers (répertoires de fichiers) sur CDs MP3.

Il est possible de lire des CDs audio et des CD-R audio gravés et des CDs avec titres au format MP3. Cependant, lors de la lecture de CDs réinscriptibles (CD-RW), on peut noter, selon le type de CD, selon le graveur utilisé ou le logiciel de graveur, des problèmes.

Via l'interface USB, des fichiers MP3 d'un disque dur ou d'une clé USB peuvent être lus.

4 Installation et branchement

- Le module lecteur CD ne doit être installé que par un technicien qualifié!
 - Le module doit être placé à l'horizontale dans l'appareil de base.
- 1) Avant l'installation du module, débranchez impérativement l'appareil de base du secteur 230 V~.
 - 2) Une découpe de 155 mm × 50 mm est nécessaire dans l'appareil de base pour recevoir le module.
 - 3) Faites le branchement électrique vers l'appareil de base :

Marquage	Couleur conducteur	Branchement pour
Tension fonctionnement		
+12V	rouge	+12 V (0,8 A)
GND	noir	masse
Sortie audio		
L-CH	blanc	canal gauche
S-GND	noir	masse
R-CH	rouge	canal droite

- 4) Poussez le module dans l'ouverture de montage et fixez-le via sa façade avec quatre vis.

5 Utilisation

5.1 Télécommande

- 1) Pour insérer les batteries (2 × 1,5 V, type R03), retirez le couvercle du compartiment batterie sur la face arrière de la télécommande. Insérez les batteries comme indiqué dans le compartiment, refermez le compartiment avec le couvercle.

En cas de non utilisation prolongée de la télécommande, retirez les batteries, elles pourraient couler et endommager la télécommande.

- 2) Maintenez toujours la télécommande dans la direction du capteur REMOTE (8) lorsque vous activez une touche. Il ne faut aucun obstacle entre la télécommande et le capteur.
- 3) Si la portée de la télécommande diminue, les batteries sont épuisées et doivent être remplacées.



Ne jetez pas les batteries usagées dans la poubelle domestique, déposez-les dans un container spécifique ou ramenez-les chez votre revendeur.

5.2 Lecture de titres de musique

Une fois la tension de fonctionnement de 12 V est appliquée, le lecteur CD est allumé. Sur l'affichage (7), le message "Welcome" s'affiche.

Tout d'abord le CD est lu. Si aucun CD n'est inséré, le support USB est lu. Si aucun support USB n'est relié, l'affichage indique "NO DISC".

1) Insérez un CD, inscription vers le haut, dans la fente (1) jusqu'à ce qu'il soit automatiquement inséré et/ou

mettez une clé USB dans le port USB (6) ou branchez un disque dur (le cas échéant avec alimentation propre) au port USB

2) Sélectionnez le support audio (CD, support USB) le cas échéant avec la touche USB (10) ou CD (11).

3) Une fois le support de données reconnu, la lecture du premier titre démarre automatiquement. Voir chapitre 5.3 pour sélectionner un autre titre.

4) Pendant la lecture, le symbole de lecture ► est affiché dans la ligne supérieure à droite de l'affichage. La ligne inférieure indique le numéro (TR ...) du titre en cours et la durée déjà écoulée (min, sec) du titre. A droite, "ESP" (= mémoire anti-chocs activée, chapitre 5.7) s'affiche pour des CD audio standard et "MP3" pour des fichiers MP3.

5) Pour des fichiers MP3, s'affiche en plus dans la ligne supérieure :

File – ... = nom du fichier

Title – ... = nom du titre

Artist – ... = nom de l'artiste

Album – ... = nom de l'album

Remarques : Le nom du fichier ne s'affiche qu'après le démarrage de la lecture. S'il manque une donnée, l'affichage indique à la place "NONE".

6) En appuyant sur la touche DISPLAY (18) sur la télécommande, des informations diverses peuvent s'afficher dans la ligne inférieure pour des fichiers MP3 :

réglage de base

dans la ligne inférieure, le numéro du titre et la durée déjà lue du titre s'affichent.

1re pression

le nom du dossier s'affiche

2ème pression

le nom du fichier s'affiche

3ème pression

le nombre de dossiers et de titres s'affichent

4ème Pression

retour au réglage de base

7) Avec la touche PLAY/PAUSE, on peut commuter entre lecture et pause. En mode pause, le symbole pause **||** s'affiche, l'indication de temps clignote.

8) Pour arrêter la lecture, appuyez sur la touche STOP (2).

9) Pour éjecter le CD, appuyez sur la touche EJECT (5). L'affichage indique "EJECT", le CD est éjecté et peut être retiré. Si le CD n'est pas retiré de la fente, l'appareil le fait rentrer automatiquement après 10 secondes environ.

5.3 Sélection de titres

5.3.1 Sélection directe du numéro du titre

Avec les touches numériques (12) de la télécommande, on peut sélectionner directement un titre en tapant son numéro. Pour démarrer le titre, enfoncez ensuite la touche PLAY/PAUSE (4).

Exemples :

numéro titre	touches
4	4, PLAY/PAUSE
27	2, 7, PLAY/PAUSE
135	1, 3, 5, PLAY/PAUSE

Remarque : Les titres MP3 sont numérotés par l'appareil comme suit :

- tous les titres sans dossier dans le répertoire principal ROOT
- tous les titres dans des dossiers dans le répertoire principal
- tous les titres dans les sous-dossiers etc.

La numérotation des titres et dossiers ne s'effectue pas par ordre alphabétique, mais on peut les trouver facilement avec la fonction recherche (☞ chapitre 5.3.3/5.3.4).

5.3.2 Avance et retour de titres

Pour avancer ou reculer d'un ou plusieurs titres, appuyez brièvement (plusieurs fois) sur la touche UP/CUE ou DOWN/REV [REV – SKIP – CUE*] (3).

touche UP/CUE : saut au titre suivant

touche DOWN/REV : saut au début du titre en cours. Par une autre pression sur la touche DOWN/REV, on recule toujours d'un titre.

Conseil : N'appuyez que brièvement sur les touches DOWN/REV et UP/CUE sinon on a une avance/un retour rapide.

5.3.3 Recherche alphabétique des titres MP3

1) Sur la télécommande, enfoncez la touche FIND (16). Un symbole de loupe s'affiche en clignotant à bas à gauche sur l'affichage. A sa droite s'affiche la lettre "A" et dans la ligne supérieure

*Inscription sur la télécommande

le nom du premier fichier commençant par la lettre A.

- 2) Avec la touche UP/CUE [CUE*] [avance], ou DOWN/REV [REV*] (3) [retour], sélectionnez la première lettre du nom du fichier voulu. Les chiffres 0 à 9 peuvent également être sélectionnés. Les lettres et chiffres qui ne débutent aucun titre sur le CD sont toujours repérés par "None".
- 3) Si plusieurs noms de fichiers ont la même lettre initiale, sélectionnez la lettre clé puis maintenez la touche DOWN/REV ou UP/CUE enfoncée jusqu'à ce que la lettre à côté du symbole loupe clignote. Tous les noms de fichiers commençant par la lettre clé peuvent être sélectionnés avec la touche DOWN/REV ou UP/CUE les uns après les autres.
- 4) Lors de la recherche, l'affichage indique toujours le numéro du dossier et du titre en bas à droite. Lorsque le titre voulu est trouvé, démarrez la lecture avec la touche PLAY/PAUSE (4).

5.3.4 Sélection et recherche de dossiers

Pour des fichiers MP3 dans plusieurs dossiers (répertoires de fichiers), on peut sauter pendant la lecture au premier titre du dossier suivant (touche droite) et au premier titre du dossier précédent (touche gauche) avec les touches –FOLDER SKIP– [◀◀ FOLDER ▶▶*] (9).

Si la lecture est arrêtée avec la touche STOP (2) et une des touches –FOLDER SKIP– est enfoncée, la ligne supérieure de l'affichage indique le nom du dossier et la ligne inférieure le numéro du dossier derrière le symbole □.

Avec la fonction recherche, on peut trouver un dossier avec un nom donné, même pendant la lecture d'un titre :

- 1) Appuyez deux fois sur la touche FIND (16) pour que le symbole loupe clignote sur l'affichage et que "Dir" pour Directory (dossier) soit affiché à côté à droite.
- 2) Avec les touches DOWN/REV et UP/CUE [REV – SKIP – CUE*] (3), recherchez le dossier souhaité. La ligne supérieure de l'affichage indique le nom du dossier et la ligne inférieure le numéro du dossier.
- 3) Lorsque vous avez trouvé le dossier, appuyez sur la touche PLAY/PAUSE (4) pour démarrer le premier titre du dossier ou pour démarrer un autre titre du dossier, maintenez tout d'abord la touche DOWN/REV ou UP/CUE enfoncée jusqu'à ce que "File" (fichier) soit affiché à côté du symbole loupe. Avec les touches DOWN/REV et UP/CUE, vous pouvez sélectionner les

titres dans le dossier les uns après les autres. Pour démarrer la lecture du titre sélectionné, appuyez sur la touche PLAY/PAUSE.

5.4 Avance et retour rapides

Pour l'avance rapide, maintenez la touche UP/CUE [CUE*] (3) enfoncée, pour un retour rapide, la touche DOWN/REV [REV*]. Pour des fichiers MP3, une avance ou un retour rapide ne peut se faire qu'au sein d'un titre ; elle ne peut être suivie acoustiquement mais uniquement selon les indications de durée sur l'affichage.

5.5 Fonctions répétition et lecture aléatoire

Avec la touche PLAY MODE (14) sur la télécommande, on peut activer une des fonctions répétition et la lecture de tous les titres en ordre aléatoire :

réglage de base (PLAY ALL)

Tous les titres du support audio ou d'une suite programmée sont lus une fois puis la lecture s'arrête.

première pression (PLAY ALL RANDOM) 

une seule lecture de tous les titres dans un ordre aléatoire

pression suivante (REPEAT TRACK) 

répétition continue du titre sélectionné

pression suivante (REPEAT FOLDER) 

répétition continue de tous les titres dans le dossier sélectionné

(fonction uniquement pour des fichiers MP3)

pression suivante (REPEAT ALL) 

répétition continue de tous les titres

pression suivante (RANDOM REPEAT)



lecture continue des titres dans un ordre aléatoire

pression suivante (PLAY ALL)

retour au réglage de base

5.6 Coupure du son

Pour couper le son pendant la lecture d'un titre, appuyez sur la touche MUTE (13) sur la télécommande. Pour rallumer le son, appuyez une nouvelle fois sur la touche MUTE.

*Inscription sur la télécommande

5.7 Mémoire anti-chocs

Le lecteur CD est doté d'une mémoire anti-chocs qui peut compenser les dysfonctionnements causés par des chocs ou vibrations (jusqu'à 40 secondes) lors de la lecture du CD. Pour tester, la mémoire anti-chocs peut être désactivée avec la touche ESP (17) sur la télécommande (pas en mode MP3). L'affichage (7) indique brièvement "ESP OFF". Pour réactiver, appuyez une nouvelle fois sur la touche ESP, l'affichage indique brièvement "ESP ON".

5.8 Composition personnelle d'une suite de titres

Si une sélection de titres doit être lue dans un ordre donné, on peut programmer une suite de 64 titres au plus. Pour des fichiers MP3, il faut connaître la numérotation des dossiers (☞ chapitre 5.3.4) ; de même, il faut entrer le numéro correspondant de chaque titre à programmer.

- 1) Le lecteur CD doit être en mode Stop ; si besoin, appuyez sur la touche STOP (2).
- 2) Avec la touche PROG (15), activez le mode de programmation ; toutes les autres touches doivent être enfoncées en l'espace de 15 secondes sinon on quitte le mode de programmation. Dans ce cas, appuyez une nouvelle fois sur la touche PROG. L'affichage indique :
 - pour un CD sans fichiers MP3
PROGRAM
CD P-01 00
 - pour un CD avec fichiers MP3
PROGRAM
P-01 000 000
- 3) Pour des CDs sans fichiers MP3, sautez cet étape et allez directement au point 4).

Pour des fichiers MP3, il faut tout d'abord sélectionner le numéro du dossier dans lequel se trouve le premier titre souhaité pour la suite. C'est également nécessaire lorsque tous les fichiers sont dans le répertoire principal ROOT sans dossier. Dans ce cas, saisissez 1 comme numéro de dossier.

Sélectionnez le numéro de dossier avec les touches DOWN/REV et UP/CUE [REV – SKIP – CUE*] (3) ou tapez-le avec les touches numériques (12). Pour mémoriser, appuyez ensuite sur la touche PROG. Les 4 zéros clignotent incitant à taper le numéro du titre.

- 4) Sélectionnez le numéro du premier titre pour la suite avec les touches DOWN/REV et UP/CUE (3) ou tapez-le avec les touches numériques (12). Pour des fichiers MP3 dans des dossiers, n'oubliez pas que les fichiers ne sont pas numérotés les uns à la suite des autres mais que le premier fichier dans chaque dossier est repéré par numéro 1.
- 5) Appuyez sur la touche PROG pour mémoriser. L'affichage indique le prochain numéro de l'emplacement de mémoire, par exemple "P-02".
- 6) Répétez les étapes (3), 4 et 5 pour les autres titres souhaités jusqu'à complète programmation de la suite de titres.
- 7) Pour démarrer la lecture de la suite, appuyez sur la touche PLAY/PAUSE (4). La ligne supérieure de l'affichage indique "MEM" pour Memory (mémoire) et la suite de titres est lue.
- 8) Avec les touches DOWN/REV et UP/CUE, on peut sélectionner chaque titre de la suite ou activer la fonction avance/retour rapides au sein d'un titre en maintenant la touche correspondante enfoncée.
- 9) Une fois la suite lue ou si vous appuyez sur la touche STOP, la lecture s'arrête. Pour redémarrer la suite, enfoncez tout d'abord la touche PROG puis la touche PLAY/PAUSE.

Conseil : Une suite programmée de titres est effacée lorsqu'on change de supports de données, lorsqu'on appuie sur la touche USB (10) ou CD (11) ou appuie sur la touche STOP en mode programmation, ou si on arrête l'appareil.

6 Entretien

Protégez l'appareil de la poussière, des vibrations, de l'humidité et de la chaleur (température de fonctionnement admissible 0 – 40 °C). Pour le nettoyer, utilisez uniquement un chiffon sec et doux, en aucun cas, de produits chimiques ou d'eau.

Remarque sur les coupures du son et les erreurs de lecture

La fumée de cigarettes s'introduit facilement dans les ouvertures du lecteur et se dépose sur l'optique du système laser. Cela peut générer des erreurs de lecture et des coupures de son. Dans ce cas, confiez impérativement le nettoyage du lecteur à un technicien spécialisé. Cette opération est à la charge de l'utilisateur, même lorsque l'appareil est sous garantie!

*Inscription sur la télécommande

7 Caractéristiques techniques

Bande passante : 20 – 20 000 Hz
Taux de distorsion : < 0,1 %
Séparation de canaux : . . . > 60 dB
Rapport signal sur bruit : . . > 70 dB
Sortie audio : 1,2 V
Alimentation : 12 V_{DC}, 800 mA
Température fonc. : 0 – 40 °C
Dimensions (L x H x P) : . . 174 x 52 x 160 mm
Ouverture de montage
(L x H x P) : 155 x 50 x 150 mm
Poids : 1,3 kg

Tout droit de modification réservé.



I A pagina 3, se aperta completamente, vedrete sempre gli elementi di comando e i collegamenti descritti.

1 Elementi di comando

1.1 Lettore CD

1 Fessura per l'inserimento di un CD
Spingere il CD finché non viene ritirato automaticamente.

2 Tasto STOP per terminare la riproduzione

3 Tasti DOWN/REV e UP/CUE [REV – SKIP – CUE*] per la scelta di un titolo e per l'avanzamento e ritorno veloce

Scelta di un titolo

Con ogni pressione del tasto UP/CUE si salta avanti di un titolo; premendo il tasto DOWN/REV, si salta all'inizio del titolo e con ogni ulteriore pressione si salta indietro di un titolo.

Avanzamento/ritorno veloce

Per l'avanzamento tener premuto il tasto UP/CUE, per il ritorno il tasto DOWN/REV.

4 Tasto PLAY/PAUSE per cambiare fra riproduzione e pausa

5 Tasto EJECT per espellere il CD

6 Porta USB per inserire una chiavetta USB o per il collegamento di un disco rigido

7 Display

8 Sensore a infrarossi per i segnali del telecomando

9 Tasti –FOLDER SKIP– [◀◀ FOLDER ▶▶*] per la scelta della cartella con i file MP3:

Per scegliere la cartella successiva, premere il tasto destro. Per ritornare alla cartella precedente azionare il tasto sinistro. In ogni caso si salta sul primo titolo della cartella scelta.

10 Tasto USB per scegliere la porta USB (6)

11 Tasto CD per scegliere il CD inserito

1.2 Telecomando

2–5 e 9–11

Questi tasti hanno le stesse funzioni dei tasti sull'apparecchio.

12 Tasti numerici per la scelta diretta di un titolo
Esempi:

N. titolo	Tasti
4	4, PLAY/PAUSE
27	2, 7, PLAY/PAUSE
135	1, 3, 5, PLAY/PAUSE

13 Tasto MUTE per la funzione di muto

14 Tasto PLAY MODE per attivare le funzioni di ripetizione e di riproduzione casuale

Impostazione base (PLAY ALL)

tutti i titoli della sorgente o di una sequenza programmata sono riprodotti una volta

prima pressione del tasto (PLAY ALL RANDOM)

riproduzione unica dei titoli in ordine casuale

ulteriore pressione del tasto (REPEAT TRACK)

ripetizione continua del titolo scelto

ulteriore pressione del tasto (REPEAT FOLDER)

ripetizione continua di tutti i titoli della cartella scelta

(la funzione è presente solo per i file MP3)

ulteriore pressione del tasto (REPEAT ALL)

ripetizione continua di tutti i titoli

ulteriore pressione del tasto

(RANDOM REPEAT)

riproduzione continua dei titoli in ordine casuale

ulteriore pressione del tasto (PLAY ALL)

ritorna all'impostazione base

15 Tasto PROG, per la compilation di una sequenza individuale di titoli, attivare il modo di programmazione (☞ Cap. 5.8)

16 Tasto FIND per la ricerca di titoli e cartelle MP3 (☞ Capp. 5.3.3 e 5.3.4)

17 Tasto ESP per attivare e disattivare la memoria anti-shock

(non è possibile con funzionamento MP3)

18 Tasto DISPLAY per cambiare, durante la riproduzione di file MP3, le informazioni nella riga inferiore del display.

Con i file MP3, la riga superiore del display indica, scorrendo, il nome del titolo, dell'interprete (artist) e dell'album.

Impostazione base

Nella riga inferiore è indicato il numero del titolo (TR) e il tempo trascorso del titolo

1. pressione del tasto

È indicato il nome della cartella

2. pressione del tasto

È indicato il nome del file

3. pressione del tasto

È indicato il numero delle cartelle e dei titoli

4. pressione del tasto

Ritorno all'impostazione base

*Scritta sul telecomando

2 Avvertenze di sicurezza

L'apparecchio è conforme a tutte le direttive rilevanti dell'UE e pertanto porta la sigla **CE**.

- Il modulo è adatto solo per l'uso all'interno di locali. Proteggerlo dall'acqua gocciolante e dagli spruzzi d'acqua, da alta umidità dell'aria e dal calore (temperatura d'impiego ammessa fra 0 °C e 40 °C).
- Per la pulizia usare solo un panno morbido, asciutto; non impiegare in nessun caso prodotti chimici o acqua.
- Nel caso d'uso improprio, d'impiego scorretto, di installazione sbagliata o di riparazione non a regola d'arte del modulo, non si assume nessuna responsabilità per eventuali danni consequenziali a persone o a cose e non si assume nessuna garanzia per il modulo.



Se si desidera eliminare il modulo definitivamente, consegnarlo per lo smaltimento ad un'istituzione locale per il riciclaggio.

3 Possibilità d'impiego

Il modulo lettore CD M-32CD è previsto per il montaggio in un apparecchio di base (p. es. cassa acustica attiva, amplificatore) ed offre molte funzioni, come p. es. la ripetizione senza fine, la riproduzione in ordine casuale, la programmazione di una propria sequenza di titoli, la scelta mirata di cartelle (elenchi dei file) sui CD nel formato MP3.

Si possono riprodurre CD audio, CD masterizzati in proprio (CD-R audio) e CD nel formato MP3. Con CD riscrivibili (CD-RW) è possibile che ci siano dei problemi a seconda del tipo di CD, del masterizzatore e del programma di masterizzazione.

Per mezzo della porta USB si possono riprodurre anche file MP3 provenienti da un disco rigido o da una chiavetta USB.

4 Montaggio e collegamento

- Il modulo lettore CD deve essere montato solo da un esperto qualificato!
 - Il modulo deve essere montato nell'apparecchio base in senso orizzontale.
- 1) Prima di montare il modulo, separare assolutamente l'apparecchio base dalla rete 230 V.
 - 2) Per il montaggio del modulo, nell'apparecchio base deve essere applicata un'apertura di 155 mm × 50 mm.
 - 3) Effettuare il collegamento elettrico con l'apparecchio base:

Scrittura	Colore conduttore	Collegamento per
Tensione d'esercizio		
+12V	rosso	+12 V (0,8 A)
GND	nero	massa
Uscita audio		
L-CH	bianco	canale sinistro
S-GND	nero	massa
R-CH	rosso	canale destro

- 4) Inserire il modulo nell'apparecchio base attraverso l'apertura di montaggio e fissare il pannello frontale con l'aiuto di quattro viti.

5 Funzionamento

5.1 Telecomando

- 1) Per inserire le batterie (2 × 1,5 V, tipo AAA = ministilo), togliere il coperchio del vano batterie sul retro del telecomando. Inserire le batterie come indicato nel vano stesso e richiudere il vano con il coperchio.

In caso di mancato uso prolungato conviene togliere le batterie per non danneggiare il telecomando se le batterie dovessero perdere.

- 2) Premendo un tasto del telecomando, tenerlo sempre in direzione del sensore REMOTE (8). Non ci devono essere ostacoli fra il telecomando e il sensore.
- 3) Se la portata del telecomando diminuisce, significa che le batterie sono scariche e che devono essere sostituite.



Non gettare le batterie scariche nelle immondizie di casa bensì negli appositi contenitori (p. es. presso il vostro rivenditore).



5.2 Riprodurre titoli musicali

Dopo aver applicato la tensione d'esercizio 12 V, il lettore CD è acceso. Sul display (7) si legge "Welcome".

Per prima cosa, l'apparecchio carica i dati del CD. Se non è inserito nessun CD, sono caricati i dati della memoria USB. Se non è collegato nessuna memoria USB il display indica "NO DISC".

- 1) Inserire un CD, con la scritta rivolta in alto, nella fessura (1) finché non viene ritirata automaticamente e/o

inserire una chiavetta USB nella porta USB (6) o collegare un disco rigido (eventualmente con alimentazione individuale) con la porta USB

- 2) Scegliere la sorgente audio (CD, memoria USB, scheda di memoria) eventualmente con il tasto USB (10) o CD (11).

- 3) Dopo aver riconosciuto il supporto dati, si avvia automaticamente il primo titolo. Per selezionare altri titoli, vedi capitolo 5.3.

- 4) Durante la riproduzione, nella riga superiore del display si vede a destra il simbolo di riproduzione ►. La riga inferiore indica il numero (TR ...) del titolo attuale e il tempo già trascorso (min. : sec.). A destra, si vede "ESP" (= memoria anti-shock attivata, capitolo 5.7) con CD audio standard e "MP3" con file MP3.

- 5) Con i file MP3 si vede in più, scorrendo nella riga superiore:

File - ... = nome del file

Title - ... = nome del titolo

Artist - ... = nome dell'artista

Album - ... = nome dell'album

Nota: Il nome del file è indicato solo dopo l'avvio della riproduzione. Se è assente un dato, al posto del nome, il display segnala "NONE".

- 6) Premendo il tasto DISPLAY (18) sul telecomando, con i file MP3 si possono visualizzare varie informazioni nella riga inferiore del display:

Impostazione base

Nella riga inferiore è indicato il numero del titolo e il tempo trascorso del titolo

1. pressione del tasto
È indicato il nome della cartella
2. pressione del tasto
È indicato il nome del file
3. pressione del tasto
È indicato il numero delle cartelle e dei titoli
4. pressione del tasto
Ritorno all'impostazione base

- 7) Con il tasto PLAY/PAUSE si può cambiare fra riproduzione e pausa. Nel modo di pausa, è visualizzato il simbolo di pausa || e l'indicazione del tempo lampeggia.

- 8) Per terminare la riproduzione, premere il tasto STOP (2).

- 9) Per espellere il CD, premere il tasto EJECT (5). Il display indica "EJECT", il CD esce e può essere prelevato. Se entro 10 secondi circa non si toglie il CD dalla sua sede, l'apparecchio lo ritira di nuovo automaticamente.

5.3 Scelta del titolo

5.3.1 Scelta diretta del numero del titolo

Con i tasti numerici (12) del telecomando si può scegliere un titolo direttamente digitando il suo numero. Per avviare poi il titolo, premere il tasto PLAY/PAUSE (4). Esempi:

N. titolo	Tasti
4	4, PLAY/PAUSE
27	2, 7, PLAY/PAUSE
135	1, 3, 5, PLAY/PAUSE

Nota: I titoli MP3 sono numerati dall'apparecchio come segue:

1. tutti i titoli senza cartella nella directory principale ROOT
2. tutti i titoli in cartelle nella directory principale
3. tutti i titoli nelle sottocartelle ecc.

La numerazione dei titoli e delle cartelle non avviene in ordine alfabetico, ma con l'aiuto della funzione di ricerca si vede facilmente (☞ Capp. 5.3.3 e 5.3.4).

5.3.2 Saltare avanti o indietro di un titolo

Per saltare avanti o indietro di uno o più titoli, premere brevemente (più volte) il tasto UP/CUE o DOWN/REV[REV - SKIP - CUE*] (3).

Tasto UP/CUE: saltare al titolo successivo

Tasto DOWN/REV: saltare all'inizio del titolo attuale. Con ogni ulteriore pressione del tasto DOWN/REV si salta indietro di un altro titolo.

Nota: Premere i tasti DOWN/REV e UP/CUE solo brevemente; altrimenti si attiva l'avanzamento o ritorno veloce.

5.3.3 Ricerca alfabetica di titoli MP3

- 1) Sul telecomando, premere il tasto FIND (16). In basso a sinistra del display appare, lampeggiante, il simbolo di una lente d'ingrandimento. A destra della stessa è visualizzata la lettera A, e nella riga superiore del display si vede il nome del primo file che inizia con la A.

*Scritta sul telecomando

- 2) Con il tasto UP/CUE [CUE*] [scorrendo in avanti] o DOWN/REV [REV*] (3) [scorrendo indietro] scegliere la lettera con la quale inizia il nome del file desiderato. Si possono digitare anche le cifre 0–9. Per le lettere e le cifre con le quali non inizia nessun nome di un file, sarà indicato “None”.
- 3) Se sono presenti più nomi che iniziano con la stessa lettera, dopo la scelta della lettera tener premuto il tasto DOWN/REV o UP/CUE finché la lettera vicino al simbolo della lente comincia a lampeggiare. Ora, con il tasto DOWN/REV o UP/CUE si possono scegliere, uno dopo l’altro, tutti i nomi di file con l’iniziale indicata.
- 4) Durante la ricerca, il display indica sempre, in basso a destra, il numero della cartella e del titolo. Se il titolo cercato è stato trovato, avviare la riproduzione con il tasto PLAY/PAUSE (4).

5.3.4 Scelta e ricerca della cartella

Con i file MP3 disposti in più cartelle (directories), durante la riproduzione con i tasti –FOLDER SKIP– [◀◀FOLDER▶▶*] (9) è possibile saltare sul primo titolo della cartella successiva (tasto destro) e sul primo titolo della cartella precedente (tasto sinistro).

Se prima si termina la riproduzione con il tasto STOP (2) e se quindi si preme uno dei tasti –FOLDER SKIP–, la riga superiore del display indica il nome della cartella e la riga inferiore visuale dietro il simbolo □ il numero della cartella.

Con la funzione di ricerca si può trovare una cartella con un determinato nome anche durante la riproduzione di un titolo:

- 1) Premere due volte il tasto FIND (16) in modo che sul display lampeggi il simbolo della lente e che alla sua destra si veda “Dir” per Directory (cartella).
- 2) Con i tasti DOWN/REV e UP/CUE [REV–SKIP–CUE* (3) cercare la cartella desiderata. La riga superiore del display indica il nome della cartella e la riga inferiore il relativo numero.
- 3) Se la cartella è stata trovata, per avviare il primo titolo della cartella premere il tasto PLAY/PAUSE (4) oppure, per avviare un altro titolo della cartella, tener premuto dapprima il tasto DOWN/REV o UP/CUE finché vicino al simbolo delle lente si vede “File”. Con i tasti DOWN/REV e UP/CUE è possibile scegliere i titoli della cartella uno dopo l’altro. Per avviare il titolo scelto premere il tasto PLAY/PAUSE.

5.4 Avanzamento/ritorno veloce

Per l’avanzamento veloce tener premuto il tasto UP/CUE[CUE*] (3), per il ritorno veloce il tasto DOWN/REV [REV*]. Nei file MP3, l’avanzamento o ritorno veloce è possibile solo all’interno di un titolo e non può essere seguito acusticamente ma solo sulla base dell’indicazione del tempo sul display.

5.5 Funzioni di ripetizione e riproduzione in ordine casuale

Con il tasto PLAY MODE (14) sul telecomando si può attivare una delle funzioni di ripetizioni e la riproduzione dei titoli in ordine casuale:

Impostazione base (PLAY ALL)

tutti i titoli della sorgente o di una sequenza programmata sono riprodotti una volta, quindi la riproduzione termina

prima pressione del tasto (PLAY ALL RANDOM)



riproduzione unica dei titoli in ordine casuale

ulteriore pressione del tasto (REPEAT TRACK)



ripetizione continua del titolo scelto

ulteriore pressione del tasto (REPEAT FOLDER)



ripetizione continua di tutti i titoli della cartella scelta

(la funzione è presente solo per i file MP3)

ulteriore pressione del tasto (REPEAT ALL)



ripetizione continua di tutti i titoli

ulteriore pressione del tasto (RANDOM REPEAT)



riproduzione continua dei titoli in ordine casuale

ulteriore pressione del tasto (PLAY ALL)

ritorna all’impostazione base

5.6 Attivare la funzione di muto

Per rendere muto l’audio durante la riproduzione di un titolo, premere il tasto MUTE (13) sul telecomando. Per riattivare l’audio, premere nuovamente il tasto MUTE.

*Scritta sul telecomando



5.7 Memoria anti-shock

Il lettore CD è equipaggiato con una memoria anti-shock che è in grado di compensare dei disturbi provocati durante la riproduzione da colpi e vibrazioni (max. 40 s). Per un test, la memoria anti-shock può essere disattivata con il tasto ESP (17) del telecomando (non durante il funzionamento MP3). Il display (7) segnala brevemente "ESP OFF". Per riattivare la funzione, premere nuovamente il tasto ESP. Il display indica brevemente "ESP ON".

5.8 Compilare una sequenza individuale di titoli

Se si desidera riprodurre una selezione di titoli in un determinato ordine, si può programmare una sequenza con un massimo di 64 titoli. In questo caso, per i file MP3, si dovrebbe conoscere la numerazione delle cartelle (☞ Cap. 5.3.4), perché per ogni titolo da programmare si deve immettere il relativo numero della cartella.

- 1) L'apparecchio deve trovarsi in Stop; eventualmente premere il tasto STOP (2).
- 2) Con il tasto PROG (15) attivare il modo di programmazione. Premere tutti gli altri tasti entro 15 secondi, altrimenti si esce dal modo di programmazione. In questo caso azionare nuovamente il tasto PROG. Il display indica:
 - con un CD senza file MP3

```
PROGRAM
CD P-01 00
```
 - con un CD con file MP3

```
PROGRAM
P-01 000 0000
```
- 3) Nel caso di CD senza file MP3 saltare il presente punto e continuare direttamente con il punto 4.

Per i file MP3 occorre dapprima scegliere il numero della cartella nella quale si trova il primo titolo desiderato per la compilation. Questo è necessario anche se tutti i titoli si trovano senza cartella nella directory principale ROOT. In questo caso digitare 1 come numero della cartella.

Selezionare il numero della cartella con i tasti DOWN/REV e UP/CUE [REV-SKIP-CUE*] (3) oppure digitarlo direttamente con i tasti numerici (12). Per memorizzare, premere il tasto PROG. I quattro zeri lampeggiano e invitano ad immettere il numero del titolo.

- 4) Con i tasti DOWN/REV e UP/CUE (3) selezionare il numero del primo titolo della compilation oppure digitarlo con i tasti numerici (12). Per i file MP3 che si trovano nelle cartelle tener presente che ora non tutti i file sono numerati, ma che sempre il primo file della cartella è indicato con il numero 1.
- 5) Per memorizzare premere il tasto PROG. Il display indica la locazione successiva di memoria, p. es. "P-02".
- 6) Ripetere i punti (3), 4 e 5 per gli altri titoli fino ad aver programmato tutta la sequenza di titoli.
- 7) Per avviare la compilation, premere il tasto PLAY/PAUSE (4). La riga superiore del display visualizza a sinistra "MEM" per Memory, e la sequenza viene riprodotta.
- 8) Con i tasti DOWN/REV e UP/CUE si può scegliere ogni titolo della sequenza, oppure, tenendo premuto il relativo tasto, si può attivare l'avanzamento/ritorno veloce all'interno di un titolo.
- 9) Dopo la riproduzione della compilation o premendo il tasto STOP, si termina la riproduzione. Per riavviare la sequenza, premere prima il tasto PROG e quindi il tasto PLAY/PAUSE.

Nota: Una sequenza programmata di titoli viene cancellata cambiando la sorgente audio, premendo il tasto USB (10) o CD (11), premendo il tasto STOP nel modo di programmazione e spegnendo l'apparecchio.

6 Cura dell'apparecchio

Proteggere l'apparecchio da polvere, vibrazioni, umidità e calore (temperatura d'esercizio ammessa 0-40 °C). Per la pulizia usare solo un panno morbido, asciutto, in nessun caso acqua o prodotti chimici.

Note su possibili buchi nella riproduzione e su errori di lettura

Il fumo di sigarette e polvere penetrano facilmente fra tutte le aperture dell'apparecchio e si depositano sul sistema ottico della scansione ai raggi laser. Se ciò dovesse provocare errori di lettura e buchi nella riproduzione, l'apparecchio deve essere pulito in un laboratorio specializzato. Una tale pulizia è a pagamento, anche durante il periodo di garanzia!

*Scritta sul telecomando

7 Dati tecnici

Risposta in frequenza: . . . 20 – 20 000 Hz
Fattore di distorsione: . . . < 0,1 %
Separazione canali: > 60 dB
Rapporto S/R: > 70 dB
Uscita audio: 1,2 V
Alimentazione: 12 V $\overline{=}$, 800 mA
Temperatura d'esercizio: . 0 – 40 °C
Dimensioni (l × h × p): 174 × 52 × 160 mm
Apertura di montaggio
(l × h × p): 155 × 50 × 150 mm
Peso: 1,3 kg

Con riserva di modifiche tecniche.

