

10FACH-ELA-LINE-SPLITTER 10-WAY PA LINE SPLITTER



by **MONACOR**[®]

PA



PA-24AD

Best.-Nr. 17.1890

BEDIENUNGSANLEITUNG

INSTRUCTION MANUAL

MODE D'EMPLOI

ISTRUZIONI PER L'USO

GEBRUIKSAANWIJZING

MANUAL DE INSTRUCCIONES

INSTRUKCJA OBSŁUGI

SIKKERHEDSOPLYSNINGER

SÄKERHETSFÖRESKRIFTER

TURVALLISUUDESTA



D **Bevor Sie einschalten ...**

A
CH
Wir wünschen Ihnen viel Spaß mit Ihrem neuen Gerät von MONACOR. Bitte lesen Sie diese Bedienungsanleitung vor dem Betrieb gründlich durch. Nur so lernen Sie alle Funktionsmöglichkeiten kennen, vermeiden Fehlbedienungen und schützen sich und Ihr Gerät vor eventuellen Schäden durch unsachgemäßen Gebrauch. Heben Sie die Anleitung für ein späteres Nachlesen auf.

Der deutsche Text beginnt auf der Seite 4.

F **Avant toute installation ...**

B
CH
Nous vous souhaitons beaucoup de plaisir à utiliser cet appareil MONACOR. Lisez ce mode d'emploi entièrement avant toute utilisation. Uniquement ainsi, vous pourrez apprendre l'ensemble des possibilités de fonctionnement de l'appareil, éviter toute manipulation erronée et vous protéger, ainsi que l'appareil, de dommages éventuels engendrés par une utilisation inadaptée. Conservez la notice pour pouvoir vous y reporter ultérieurement.

La version française se trouve page 6.

NL **Voor u inschakelt ...**

B
Wij wensen u veel plezier met uw nieuwe apparaat van MONACOR. Lees deze gebruikershandleiding grondig door, alvorens het apparaat in gebruik te nemen. Alleen zo leert u alle functies kennen, vermijdt u foutieve bediening en behoedt u zichzelf en het apparaat voor eventuele schade door ondeskundig gebruik. Bewaar de handleiding voor latere raadpleging.

De Nederlandstalige tekst vindt u op pagina 8.

PL **Przed uruchomieniem ...**

Życzymy zadowolenia z nowego produktu MONACOR. Dzięki tej instrukcji obsługi będą państwo w stanie poznać wszystkie funkcje tego urządzenia. Stosując się do instrukcji unikną państwo błędów i ewentualnego uszkodzenia urządzenia na skutek nieprawidłowego użytkowania. Prosimy zachować instrukcję.

Tekst polski zaczyna się na stronie 10.

S **Innan du slår på enheten ...**

Vi önskar dig mycket glädje med din nya MONACOR produkt. Läs igenom säkerhetsföreskrifterna innan enheten tas i bruk för att undvika skador till följd av felaktig hantering. Behåll instruktionerna för framtida bruk.

Säkerhetsföreskrifterna återfinns på sidan 12.

GB **Before switching on ...**

We wish you much pleasure with your new MONACOR unit. Please read these operating instructions carefully prior to operating the unit. Thus, you will get to know all functions of the unit, operating errors will be prevented, and yourself and the unit will be protected against any damage caused by improper use. Please keep the operating instructions for later use.

The English text starts on page 4.

I **Prima di accendere ...**

Vi auguriamo buon divertimento con il vostro nuovo apparecchio di MONACOR. Leggete attentamente le istruzioni prima di mettere in funzione l'apparecchio. Solo così potete conoscere tutte le funzionalità, evitare comandi sbagliati e proteggere voi stessi e l'apparecchio da eventuali danni in seguito ad un uso improprio. Conservate le istruzioni per poterle consultare anche in futuro.

Il testo italiano inizia a pagina 6.

E **Antes de la utilización ...**

Le deseamos una buena utilización para su nuevo aparato MONACOR. Por favor, lea estas instrucciones de uso atentamente antes de hacer funcionar el aparato. De esta manera conocerá todas las funciones de la unidad, se prevendrán errores de operación, usted y el aparato estarán protegidos en contra de todo daño causado por un uso inadecuado. Por favor, guarde las instrucciones para una futura utilización.

La versión española comienza en la página 8.

DK **Før du tænder ...**

Tillykke med dit nye MONACOR produkt. Læs sikkerhedsanvisningerne nøje før ibrugtagning, for at beskytte Dem og enheden mod skader, der skyldes forkert brug. Gem venligst denne betjeningsvejledning til senere brug.

Sikkerhedsanvisningerne findes på side 12.

FIN **Ennen kytkestä ...**

Toivomme Sinulle paljon miellyttäviä hetkiä uuden MONACOR laitteen kanssa. Ennen laitteen käyttöä pyydämme Sinua huolellisesti tutustumaan turvallisuusohjeisiin. Näin vältät vahingoilta, joita virheellinen laitteen käyttö saattaa aiheuttaa. Ole hyvä ja säilytä käyttöohjeet myöhemmää tarvetta varten.

Turvallisuusohjeet löytyvät sivulta 12.

PA
by **MONACOR®**

www.monacor.com

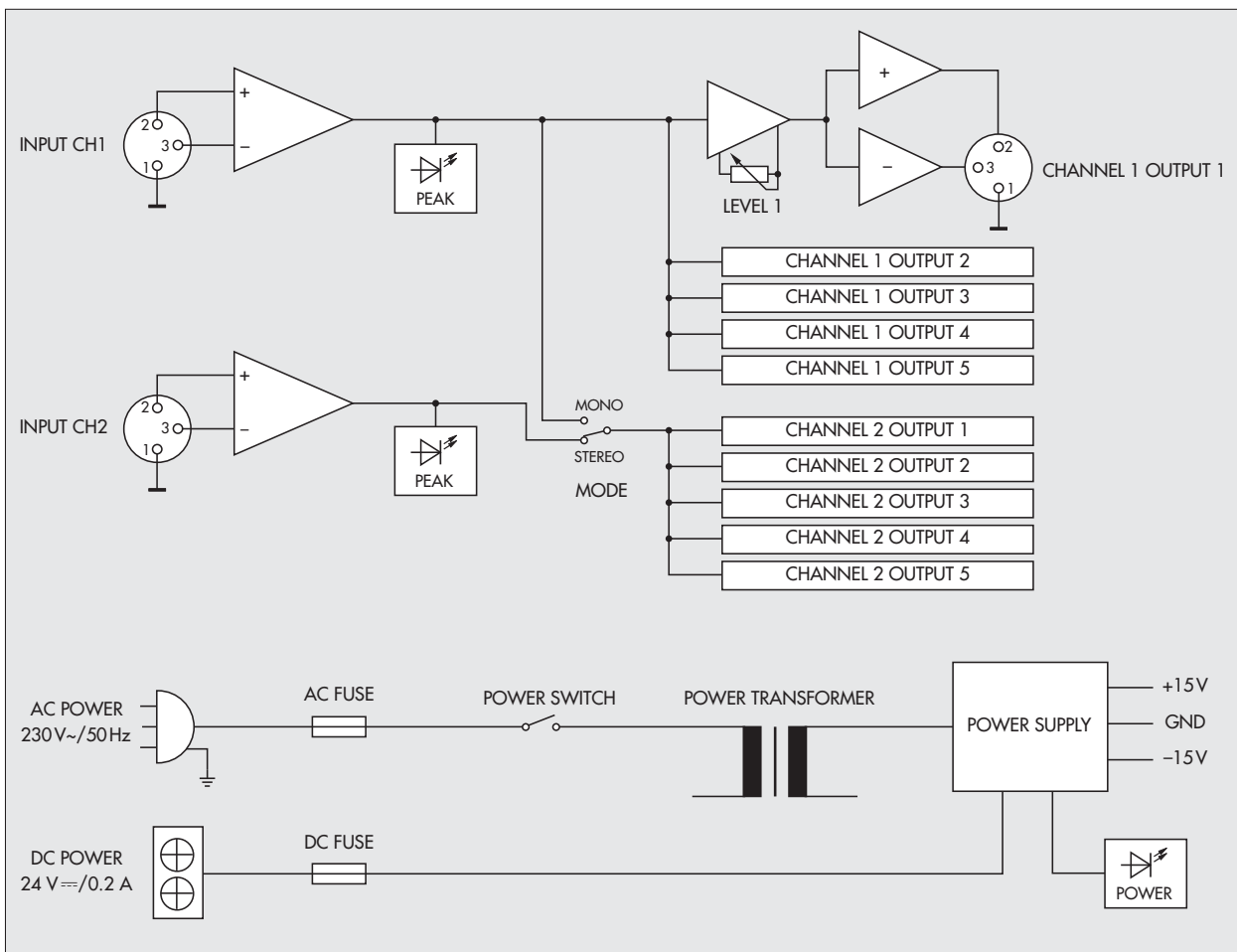
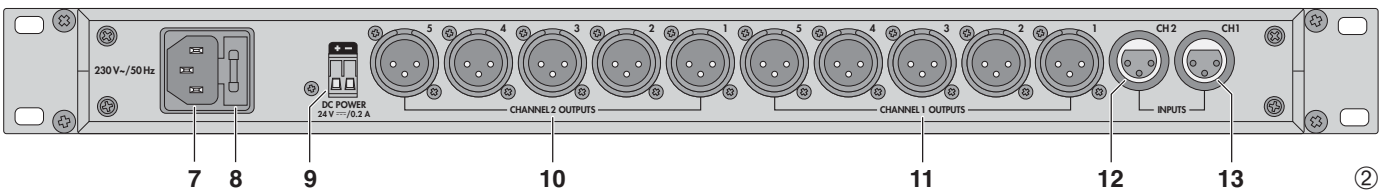
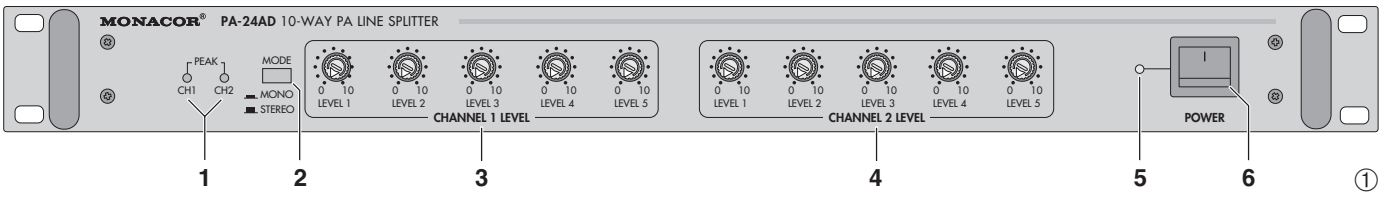

Blockschaltbild • Block diagram

③

Auf der ausklappbaren Seite 3 finden Sie alle beschriebenen Bedienelemente und Anschlüsse.

- 12 symmetrischer XLR-Eingang für Kanal 2
- 13 symmetrischer XLR-Eingang für Kanal 1

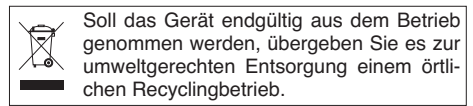

1 Übersicht der Bedienelemente und Anschlüsse

1.1 Frontseite

- 1 Übersteuerungsanzeigen, jeweils für das Eingangssignal von Kanal 1 und Kanal 2
- 2 Umschalter für die Betriebsart
Taste gedrückt (Betriebsart MONO):
Das Signal am Eingang (13) von Kanal 1 wird auf alle 10 Ausgänge [(10) und (11)] verteilt.
Taste ausgerastet (Betriebsart STEREO):
Das Signal am Eingang (13) von Kanal 1 wird auf die 5 Ausgänge (11) von Kanal 1 verteilt.
Das Signal am Eingang (12) von Kanal 2 wird auf die 5 Ausgänge (10) von Kanal 2 verteilt.
- 3 Pegelregler für die Ausgänge (11) von Kanal 1
- 4 Pegelregler für die Ausgänge (10) von Kanal 2
- 5 Betriebsanzeige
- 6 Ein-/Ausschalter bzw. bei angeschlossener Notstromeinheit Umschalter zwischen Notstromversorgung und Netzversorgung

1.2 Rückseite

- 7 Netzbuchse zum Anschluss an eine Steckdose (230 V~/50 Hz) über das beiliegende Netzkabel
- 8 Halterung für die Netzsicherung; eine durchgebrannte Sicherung nur durch eine gleichen Typs ersetzen
- 9 Schraubklemmen zum Anschluss einer 24-V-Notstromversorgung; die Klemmen lassen sich zur besseren Handhabung von ihrer Steckverbindung abziehen
- 10 symmetrische XLR-Ausgänge für Kanal 2
- 11 symmetrische XLR-Ausgänge für Kanal 1

2 Hinweise für den sicheren Gebrauch

Das Gerät entspricht allen relevanten Richtlinien der EU und ist deshalb mit **CE** gekennzeichnet.

WARNUNG Das Gerät wird mit lebensgefährlicher Netzspannung versorgt. Nehmen Sie deshalb nie selbst Eingriffe am Gerät vor. Durch unsachgemäßes Vorgehen besteht die Gefahr eines elektrischen Schlages.

Beachten Sie auch unbedingt die folgenden Punkte:

- Verwenden Sie das Gerät nur im Innenbereich. Schützen Sie es vor Tropf- und Spritzwasser, hoher Luftfeuchtigkeit und Hitze (zulässiger Einsatztemperaturbereich 0–40 °C).
- Stellen Sie keine mit Flüssigkeit gefüllten Gefäße, z. B. Trinkgläser, auf das Gerät.
- Nehmen Sie das Gerät nicht in Betrieb bzw. ziehen Sie sofort den Netzstecker aus der Steckdose:
 1. wenn sichtbare Schäden am Gerät oder am Netzkabel vorhanden sind,
 2. wenn nach einem Sturz oder Ähnlichem der Verdacht auf einen Defekt besteht,
 3. wenn Funktionsstörungen auftreten.
 Geben Sie das Gerät in jedem Fall zur Reparatur in eine Fachwerkstatt.
- Ziehen Sie den Netzstecker nie am Kabel aus der Steckdose, fassen Sie immer am Stecker an!
- Verwenden Sie zum Reinigen nur ein trockenes weiches Tuch, niemals Chemikalien oder Wasser.
- Wird das Gerät zweckentfremdet, nicht richtig angeschlossen, falsch bedient oder nicht fachgerecht repariert, kann keine Garantie für das Gerät und keine Haftung für daraus resultierende Sach- oder Personenschäden übernommen werden.

3 Einsatzmöglichkeiten

Mit dem Line-Splitter lassen sich 2 Line-Eingangssignale auf je 5 Ausgänge verteilen oder 1 Line-Eingangssignal auf 10 Ausgänge. Somit kann z. B. in einer ELA-Beschallungsanlage ein Audiosignal auf bis zu 10 Verstärker gegeben und der Eingangspegel für jeden Verstärker über einen separaten Regler individuell eingestellt werden.

Das Gerät ist für die Montage in ein Rack (482 mm/19") vorgesehen, kann aber auch als freistehendes Tischgerät verwendet werden. Für den Einbau in ein Rack wird 1 HE benötigt (1 Höheneinheit HE = 44,5 mm).

4 Anschluss

Vor dem Anschluss bzw. vor dem Verändern von Anschlüssen den Line-Splitter und die anzuschließenden Geräte ausschalten.

4.1 Ein- und Ausgänge

An die symmetrischen XLR-Eingangsbuchsen können bis zu 2 Geräte mit einem Line-Ausgang (z. B. CD-Spieler, Mischpulte) angeschlossen werden und an die symmetrischen XLR-Ausgänge bis zu 10 Verstärker (oder andere Geräte mit Line-Eingang, auf die die Signale verteilt werden sollen). Bei Bedarf Adapter von Cinch oder 6,3-mm-Klinke auf XLR verwenden.

Der Anschluss richtet sich nach der Betriebsart:

- 1 Soll *ein* Eingangssignal auf alle 10 Ausgänge verteilt werden (Betriebsart MONO),
die Signalquelle an den Eingang (13) von Kanal 1 anschließen und die Verstärker an die Ausgänge [(10) und (11)].

All operating elements and connections described can be found on the fold-out page 3.

1 Operating Elements and Connections

1.1 Front panel

- 1 Peak LEDs, each for the input signal of channel 1 and channel 2
- 2 Selector switch for the operating mode
Button pressed (operating mode MONO):
The signal at the input (13) of channel 1 is split to all 10 outputs [(10) and (11)].
Button disengaged (operating mode STEREO):
The signal at the input (13) of channel 1 is split to the 5 outputs (11) of channel 1.
The signal at the input (12) of channel 2 is split to the 5 outputs (10) of channel 2.
- 3 Level controls for the outputs (11) of channel 1
- 4 Level controls for the outputs (10) of channel 2
- 5 Power LED
- 6 POWER switch or, with an emergency power supply unit connected, selector switch between emergency power supply and mains supply

1.2 Rear panel

- 7 Mains jack for connection to a socket (230 V~/50 Hz) via the supplied mains cable
- 8 Support for the mains fuse; only replace a blown fuse by one of the same type
- 9 Screw terminals for connection of a 24 V emergency power supply; to facilitate handling, the terminals can be removed from their plug-in connection
- 10 Balanced XLR outputs for channel 2
- 11 Balanced XLR outputs for channel 1
- 12 Balanced XLR input for channel 2
- 13 Balanced XLR input for channel 1

2 Safety Notes

This unit corresponds to all relevant directives of the EU and is therefore marked with **CE**.

WARNING The unit uses dangerous mains voltage. Leave servicing to skilled personnel only. Inexpert handling may result in electric shock.

Please observe the following items in any case:

- The unit is suitable for indoor use only. Protect it against dripping water and splash water, high air humidity, and heat (admissible ambient temperature range 0–40 °C).
- Do not place any vessel filled with liquid on the unit, e. g. a drinking glass.
- Do not operate the unit or immediately disconnect the plug from the mains socket
 1. if there is visible damage to the unit or to the mains cable,
 2. if a defect might have occurred after the unit was dropped or suffered a similar accident,
 3. if malfunctions occur.
 In any case the unit must be repaired by skilled personnel.
- Never pull the mains cable for disconnecting the mains plug from the socket, always seize the plug!
- For cleaning only use a dry, soft cloth; never use chemicals or water.
- No guarantee claims for the unit and no liability for any resulting personal damage or material damage will be accepted if the unit is used for other purposes than originally intended, if it is not correctly connected, operated, or not repaired in an expert way.
- **Important for U. K. Customers!**
The wires in the mains lead are coloured in accordance with the following code:
green/yellow = earth
blue = neutral
brown = live

As the colours of the wires in the mains lead of this appliance may not correspond with the coloured markings identifying the terminals in your plug, proceed as follows:

1. The wire which is coloured green and yellow must be connected to the terminal in the plug which is marked with the letter E or by the earth symbol \perp , or coloured green or green and yellow.
2. The wire which is coloured blue must be connected to the terminal which is marked with the letter N or coloured black.
3. The wire which is coloured brown must be connected to the terminal which is marked with the letter L or coloured red.

Warning — This appliance must be earthed.

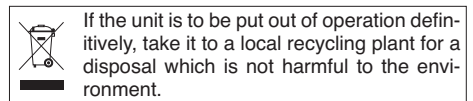

3 Applications

The line splitter allows to split 2 line input signals to 5 outputs each or 1 line input signal to 10 outputs. Thus, e. g. in a PA system, an audio signal can be fed to 10 amplifiers as a maximum and the input level can individually be adjusted for each amplifier via a separate control.

The unit is provided for rack mounting (482 mm/19"), but it can also be used as a table top unit. For mounting into a rack, 1 rack space is required (1 rack space = 44.5 mm).

4 Connection

Prior to connection or changing connections switch off the line splitter and the units to be connected.

- 2 Sollen zwei Eingangssignale bzw. ein Stereo-Signal auf jeweils 5 Ausgänge verteilt werden (Betriebsart STEREO),
- die Signalquelle 1 bzw. den linken Kanal des Stereo-Geräts an den Eingang (13) von Kanal 1 anschließen und die Verstärker, auf die das Signal verteilt werden soll, an die Ausgänge (11) von Kanal 1;
 - die Signalquelle 2 bzw. den rechten Kanal des Stereo-Geräts an den Eingang (12) von Kanal 2 anschließen und die Verstärker, auf die das Signal verteilt werden soll, an die Ausgänge (10) von Kanal 2.

4.2 Stromversorgung

- Soll das Gerät bei einem Netzausfall weiterarbeiten, an die Schraubklemmen DC POWER (9) eine 24-V-Notstromeinheit (z. B. PA-24ESP von MONACOR) anschließen. Beim Anschluss unbedingt die richtige Polarität beachten. Zur besseren Handhabung lassen sich die Klemmen von ihrer Steckverbindung abziehen.
Hinweis: Das Gerät geht in Betrieb, sobald es über die Notstromversorgung gespeist wird [Betriebsanzeige (5) leuchtet]. Es lässt sich dann mit dem Schalter POWER (6) nicht ausschalten, sondern nur zwischen Netz- und Notstromversorgung umschalten.
- Das beiliegende Netzkabel mit der Netzbuchse (7) verbinden und den Stecker des Kabels in eine Steckdose (230 V~/50 Hz) stecken.

5 Bedienung

- Ist keine Notstromversorgung angeschlossen, das Gerät mit dem Schalter POWER (6) einschalten. Die Betriebsanzeige (5) leuchtet.
Ist eine Notstromversorgung angeschlossen, leuchtet die Betriebsanzeige ständig und das Gerät ist immer in Betrieb. Mit dem Schalter POWER lässt sich dann nur zwischen Netzversorgung und Notstromversorgung umschalten. Für den Netzbetrieb den Schalter POWER in die Position I („Ein“) stellen (Schalterstellung wie in Abb. 1). Bei einem Netzausfall schaltet das Gerät dann automatisch auf die Notstromversorgung um.
- Die angeschlossenen Geräte einschalten, zuletzt die Geräte, die an den Ausgängen angeschlossen sind.
- Die Betriebsart auswählen:
Betriebsart MONO
Soll das Eingangssignal von Kanal 1 auf alle Ausgänge [(10) und (11)] gegeben werden, die Taste MODE (2) drücken.
Betriebsart STEREO
Soll das Eingangssignal von Kanal 1 auf die Ausgänge von Kanal 1 (11) gegeben werden und das Eingangssignal von Kanal 2 auf die Ausgänge von Kanal 2 (10), muss die Taste MODE (2) ausgerastet sein.
- Die LEDs PEAK (1), jeweils für Kanal 1 und Kanal 2, dienen als Übersteuerungsanzeigen für die Eingangssignale. Sie sollten gar nicht bzw. nur bei Signalspitzen kurz aufleuchten. Leuchtet eine LED permanent, muss der Ausgangspegel der jeweiligen Signalquelle reduziert werden.

- Mit den Reglern LEVEL können die Pegel für die Ausgänge individuell eingestellt werden:
die 5 Pegelregler CHANNEL 1 LEVEL (3) für die 5 Ausgänge (11) von Kanal 1
die 5 Pegelregler CHANNEL 2 LEVEL (4) für die 5 Ausgänge (10) von Kanal 2
- Zum Ausschalten des Geräts den Schalter POWER in die Position „Aus“ stellen bzw. bei angeschlossener Notstromversorgung zusätzlich die Notstromeinheit abklemmen.

6 Technische Daten

2 Line-Eingänge, mono:	0,775 V/15 kΩ, XLR-Buchsen, sym.
10 Line-Ausgänge, mono:	0,775 V/600 Ω, XLR-Einbaustecker, sym.
Frequenzbereich:	20 – 20 000 Hz
Klirrfaktor:	< 0,05 %
Störabstand:	> 68 dB
Einsatztemperatur:	0 – 40 °C
Stromversorgung	
Netzbetrieb:	230 V~/50 Hz/10 VA
Notstromversorgung:	24 V~/0,2 A
Abmessungen:	482 x 45 x 235 mm, 1 HE
Gewicht:	3,1 kg

Änderungen vorbehalten.

Diese Bedienungsanleitung ist urheberrechtlich für MONACOR® INTERNATIONAL GmbH & Co. KG geschützt. Eine Reproduktion für eigene kommerzielle Zwecke – auch auszugsweise – ist untersagt.

4.1 Inputs and outputs

The balanced XLR input jacks allow connection of up to 2 units with line output (e.g. CD players, mixers) and the balanced XLR outputs up to 10 amplifiers (or other units with line input to which the signals are to be split). If required, use adapters from phono or 6.3 mm jack to XLR.

The connection depends on the operating mode:

- For splitting one input signal to all 10 outputs (operating mode MONO), connect the signal source to the input (13) of channel 1 and the amplifiers to the outputs [(10) and (11)].
- For splitting two inputs signals or one stereo signal to 5 outputs each (operating mode STEREO),
 - connect the signal source 1 or the left channel of the stereo unit to the input (13) of channel 1 and the amplifiers to which the signal is to be split to the outputs (11) of channel 1;
 - connect the signal source 2 or the right channel of the stereo unit to the input (12) of channel 2 and the amplifiers to which the signal is to be split to the outputs (10) of channel 2.

4.2 Power supply

- For continued operation of the unit after a power failure, connect a 24 V emergency power supply unit (e.g. PA-24ESP from MONACOR) to the screw terminals DC POWER (9). Observe in any case the correct polarity when connecting. To facilitate handling, the terminals can be removed from their plug-in connections.

Note: The unit starts to operate as soon as it is supplied with power via the emergency power supply [power LED (5) lights up]. In this case it cannot be switched off with the switch POWER (6) but only be switched between mains supply and emergency power supply and vice versa.

- Connect the supplied mains cable to the mains jack (7) and the plug of the cable to a mains socket (230 V~/50 Hz).

5 Operation

- If no emergency power supply is connected, switch on the unit with the POWER switch (6). The power LED (5) lights up.
If an emergency power supply is connected, the power LED lights up permanently and the unit is always in operation. In this case the POWER switch only allows to switch between mains supply and emergency power supply and vice versa. For the mains supply set the POWER switch to position I (“On“) [switch position as in fig. 1]. In case of a power failure the unit will then automatically switch to emergency power supply.
- Switch on the units connected, the units which are connected to the outputs last.
- Select the operating mode:
Operating mode MONO
For feeding the input signal of channel 1 to all outputs [(10) and (11)] press button MODE (2).
Operating mode STEREO
For feeding the input signal of channel 1 to the outputs of channel 1 (11) and the input signal of channel 2 to the outputs of channel 2 (10), button MODE (2) must be disengaged.
- The LEDs PEAK (1), each for channel 1 and channel 2, serve as peak LEDs for the input signals. They should not light up at all or only light up shortly with signal peaks. If an LED lights up permanently, the output level of the respective signal source must be reduced.
- With the controls LEVEL the levels for the outputs can individually be adjusted:
the 5 level controls CHANNEL 1 LEVEL (3) for the 5 outputs (11) of channel 1

the 5 level controls CHANNEL 2 LEVEL (4) for the 5 outputs (10) of channel 2

- To switch off the unit, set the POWER switch to position “Off“ or, in case of emergency power supply connected, additionally disconnect the emergency power supply unit.

6 Specifications

2 line inputs, mono:	0.775 V/15 kΩ, XLR jacks, bal.
10 line outputs, mono:	0.775 V/600 Ω, XLR chassis mount plug, bal.
Frequency range:	20 – 20 000 Hz
THD:	< 0.05 %
S/N ratio:	> 68 dB
Ambient temperature:	0 – 40 °C
Power supply	
Mains operation:	230 V~/50 Hz/10 VA
Emergency power supply:	24 V~/0.2 A
Dimensions:	482 x 45 x 235 mm, 1 rack space
Weight:	3.1 kg

Subject to technical modification.

All rights reserved by MONACOR® INTERNATIONAL GmbH & Co. KG. No part of this instruction manual may be reproduced in any form or by any means for any commercial use.

Vous trouverez sur la page 3, dépliant, les éléments et branchements décrits.

1 Éléments et branchements

1.1 Face avant

- 1 LEDs témoins de surcharge, respectivement pour le signal d'entrée du canal 1 et du canal 2
- 2 Sélecteur pour le mode de fonctionnement :
touche enfoncée (mode de fonctionnement MONO) :
le signal à l'entrée (13) du canal 1 est réparti sur l'ensemble des 10 sorties [(10) et (11)].
touche non enfoncée (mode de fonctionnement STEREO) :
le signal à l'entrée (13) du canal 1 est réparti sur les 5 sorties (11) du canal 1.
Le signal à l'entrée (12) du canal 2 est réparti sur les 5 sorties (10) du canal 2.
- 3 Potentiomètres de réglage de niveau pour les sorties (11) du canal 1
- 4 Potentiomètres de réglage de niveau pour les sorties (10) du canal 2
- 5 Témoin de fonctionnement
- 6 Interrupteur marche/arrêt ou si une unité d'alimentation de secours est branchée, sélecteur entre alimentation de secours et alimentation secteur

1.2 Face arrière

- 7 Prise secteur pour brancher à une prise 230 V~/50 Hz via le cordon secteur livré
- 8 Porte fusible :
tout fusible fondu doit être impérativement remplacé par un fusible de même type
- 9 Bornes à vis pour brancher une alimentation de secours 24 V ; pour une meilleure manipulation,

les bornes peuvent être retirées de leur emplacement.

- 10 Sorties XLR symétriques pour le canal 2
- 11 Sorties XLR symétriques pour le canal 1
- 12 Entrée XLR symétrique pour le canal 2
- 13 Entrée XLR symétrique pour le canal 1

2 Conseils d'utilisation et de sécurité

Cet appareil répond à toutes les directives nécessaires de l'Union européenne et porte donc le symbole **CE**.

AVERTISSEMENT L'appareil est alimenté par une tension dangereuse. Ne touchez jamais l'intérieur de l'appareil car, en cas de mauvaise manipulation, vous pourriez subir une décharge électrique.



Respectez scrupuleusement les points suivants:

- L'appareil n'est conçu que pour une utilisation en intérieur. Protégez-le de tout type de projections d'eau, des éclaboussures, d'une humidité élevée et de la chaleur (plage de température de fonctionnement autorisée 0–40 °C).
- En aucun cas, vous ne devez poser d'objet contenant du liquide ou un verre sur l'appareil.
- Ne faites jamais fonctionner l'appareil ou débranchez-le immédiatement lorsque :
 1. des dommages sur l'appareil ou sur le cordon secteur apparaissent.
 2. après une chute ou accident similaire, vous avez un doute sur l'état de l'appareil.
 3. des défaillances apparaissent.
 Dans tous les cas, les dommages doivent être réparés par un technicien spécialisé.
- Ne débranchez jamais l'appareil en tirant sur le cordon secteur ; retirez toujours le cordon secteur en tirant la fiche.

- Pour nettoyer l'appareil, utilisez uniquement un chiffon sec et doux, en aucun cas de produits chimiques ou d'eau.
- Nous déclinons toute responsabilité en cas de dommages corporels ou matériels résultants si l'appareil est utilisé dans un but autre que celui pour lequel il a été conçu, s'il n'est pas correctement branché, utilisé, s'il n'est pas réparé par une personne habilitée ; de même, la garantie devient caduque.



Lorsque l'appareil est définitivement retiré du service, vous devez le déposer dans une usine de recyclage à proximité pour contribuer à son élimination non polluante.

3 Possibilités d'utilisation

Avec le répartiteur ligne, on peut répartir 2 signaux d'entrée ligne sur respectivement 5 sorties ou 1 signal d'entrée ligne sur 10 sorties. Ainsi, on peut p. ex. dans une installation de sonorisation Public Adress, appliquer un signal audio sur 10 amplificateurs au plus et le niveau d'entrée pour chaque amplificateur peut être réglé individuellement via un réglage séparé.

L'appareil est conçu pour un montage dans un rack 482 mm/19" mais peut également être posé sur une table. Pour le montage dans un rack, 1 unité (= 44,5 mm) est nécessaire.

4 Branchement

Avant d'effectuer le branchement ou de modifier les branchements existants, éteignez le répartiteur ligne et les appareils reliés.

4.1 Entrées et sorties

Il est possible de relier aux prises d'entrée XLR symétriques jusqu'à 2 appareils avec sortie ligne (par exemple lecteurs CD, tables de mixage) et aux sor-

A pagina 3, se aperta completamente, vedrete sempre gli elementi di comando e i collegamenti descritti.

1 Elementi di comando e collegamenti

1.1 Pannello frontale

- 1 Spie di sovrapiotaggio, per il segnale d'ingresso dei canali 1 e 2
- 2 Commutatore della modalità di commutazione
Tasto premuto (modalità MONO):
Il segnale all'ingresso (13) del canale 1 viene distribuito su tutte e 10 le uscite [(10) e (11)].
Tasto sbloccato (modalità STEREO):
Il segnale all'ingresso (13) del canale 1 viene distribuito sulle 5 uscite (11) del canale 1.
Il segnale all'ingresso (12) del canale 2 viene distribuito sulle 5 uscite (10) del canale 2
- 3 Regolatori del livello per le uscite (11) del canale 1
- 4 Regolatori del livello per le uscite (10) del canale 2
- 5 Spia di funzionamento
- 6 Interruttore on/off oppure, se è collegata l'unità di corrente d'emergenza, commutatore fra alimentazione d'emergenza e di rete

1.2 Pannello posteriore

- 7 Presa di rete per il collegamento con una presa (230 V~/50 Hz) per mezzo dell'apposito cavo in dotazione
- 8 Portafusibile;
sostituire un fusibile difettoso sempre con uno dello stesso tipo
- 9 Morsetti a vite per il collegamento dell'alimentazione d'emergenza di 24 V; per maggiore comodità, i morsetti si possono sfilare dalla loro sede
- 10 Uscite XLR simmetriche per il canale 2
- 11 Uscite XLR simmetriche per il canale 1

- 12 Ingresso XLR simmetrico per il canale 2
- 13 Ingresso XLR simmetrico per il canale 1

2 Avvertenze di sicurezza

Quest'apparecchio è conforme a tutte le direttive rilevanti dell'UE e pertanto porta la sigla **CE**.

AVVERTIMENTO L'apparecchio funziona con pericolosa tensione di rete. Non intervenire mai personalmente al suo interno. La manipolazione scorretta può provocare delle scariche elettriche.



Durante l'uso si devono osservare assolutamente i seguenti punti:

- Far funzionare l'apparecchio solo all'interno di locali. Proteggerlo dall'acqua gocciolante e dagli spruzzi d'acqua, da alta umidità dell'aria e dal calore (temperatura d'impiego ammessa fra 0 e 40 °C).
- Non depositare sull'apparecchio dei contenitori riempiti di liquidi, p. es. bicchieri.
- Non mettere in funzione l'apparecchio e staccare subito la spina rete se:
 1. l'apparecchio o il cavo rete presentano dei danni visibili;
 2. dopo una caduta o dopo eventi simili sussiste il sospetto di un difetto;
 3. l'apparecchio non funziona correttamente.
 Per la riparazione rivolgersi sempre ad un'officina competente.
- Staccare il cavo rete afferrando la spina, senza tirare il cavo!
- Per la pulizia usare solo un panno morbido, asciutto; non piegare in nessun caso prodotti chimici o acqua.
- Nel caso d'uso improprio, di collegamenti sbagliati, d'impiego scorretto o di riparazione non a regola d'arte dell'apparecchio, non si assume nessuna responsabilità per eventuali danni consequenziali a persone o a cose e non si assume nessuna garanzia per lo strumento.



Se si desidera eliminare l'apparecchio definitivamente, consegnarlo per lo smaltimento ad un'istituzione locale per il riciclaggio.

3 Possibilità d'impiego

Con il Line splitter è possibile distribuire 2 segnali d'ingresso Line ognuno su 5 uscite, oppure 1 segnale d'ingresso Line su 10 uscite. In questo modo si può, per esempio, portare un segnale audio di un impianto di sonorizzazione PA su un massimo di 10 amplificatori, mentre il livello d'ingresso può essere impostato individualmente, per ogni amplificatore, tramite un regolatore separato.

L'apparecchio è previsto per il montaggio in un rack (482 mm/19") ma può essere collocato anche liberamente su un tavolo. Per il montaggio in rack è richiesta un'unità di altezza RS (1 RS = 44,5 mm).

4 Collegamento

Prima di effettuare o modificare i collegamenti spegnere il Line splitter e gli apparecchi da collegare.

4.1 Ingressi e uscite

Alle prese d'ingresso XLR simmetriche, si possono collegare fino a 2 apparecchi con uscita Line (p. es. lettori CD, mixer) e alle prese d'uscita XLR simmetriche fino a 10 amplificatori (o altri apparecchi con ingresso Line sui quali distribuire i segnali). Se necessario si possono usare degli adattatori da RCA o jack 6,3 mm su XLR.

Il collegamento dipende dalla modalità di funzionamento:

- 1 Per distribuire un segnale d'ingresso su tutte e 10 le uscite (modalità MONO),
collegare la sorgente con l'ingresso (13) del canale 1 e gli amplificatori con le uscite [(10) e (11)].

ties XLR symétriques, jusqu'à 10 amplificateurs (ou autres appareils avec entrée ligne sur lesquels les signaux doivent être répartis). Si besoin, utilisez des adaptateurs RCA ou jack 6,35 sur XLR.

Le branchement dépend du mode de fonctionnement retenu :

- 1) Si un signal d'entrée doit être réparti sur les 10 sorties (mode de fonctionnement MONO), reliez la source de signal à l'entrée (13) du canal 1 et les amplificateurs aux sorties [(10) et (11)].
- 2) Si deux signaux d'entrée ou un signal stéréo doivent être répartis respectivement sur 5 sorties (mode de fonctionnement STEREO) :
 - a) reliez la source de signal 1 ou le canal gauche de l'appareil stéréo à l'entrée (13) du canal 1 et les amplificateurs sur lesquels le signal doit être réparti, aux sorties (11) du canal 1 ;
 - b) reliez la source de signal 2 ou le canal droit de l'appareil stéréo à l'entrée (12) du canal 2 et les amplificateurs sur lesquels le signal doit être réparti, aux sorties (10) du canal 2.

4.2 Alimentation

- 1) Si l'appareil en cas de coupure de courant doit continuer à fonctionner, connectez aux bornes DC POWER (9) une unité d'alimentation de secours 24 V (p. ex. PA-24ESP de MONACOR). Lors du branchement, veillez à respecter impérativement la polarité. Pour une meilleure manipulation, les bornes peuvent être retirées de leur emplacement.
Conseil : l'appareil commence à fonctionner dès qu'il est alimenté par l'alimentation de secours [le témoin de fonctionnement (5) brille]. Il ne peut pas être éteint avec l'interrupteur POWER (6), on peut uniquement commuter entre alimentation secteur et alimentation de secours.

- 2) Reliez le cordon secteur livré à la prise (7) et l'autre extrémité du cordon à une prise secteur 230 V~/50 Hz.

5 Utilisation

- 1) Si aucune alimentation de secours n'est connectée, allumez l'appareil avec l'interrupteur POWER (6). Le témoin de fonctionnement (5) brille.
Si une alimentation de secours est connectée, le témoin de fonctionnement brille constamment et l'appareil est toujours en fonctionnement. Dans ce cas, on peut uniquement commuter entre alimentation secteur et alimentation de secours avec l'interrupteur POWER. Pour le mode secteur, mettez l'interrupteur POWER sur la position I ("On") [position interrupteur comme sur le schéma 1]. En cas de coupure de courant, l'appareil commute alors automatiquement sur l'alimentation de secours.
- 2) Allumez les appareils reliés, puis les appareils connectés aux sorties en dernier.
- 3) Sélectionnez le mode de fonctionnement :
mode de fonctionnement MONO :
si le signal d'entrée du canal 1 doit être appliqué sur toutes les sorties [(10) et (11)], enfoncez la touche MODE (2).
mode de fonctionnement STEREO :
si le signal d'entrée du canal 1 doit être appliqué sur les sorties du canal 1 (11) et le signal d'entrée du canal 2 sur les sorties du canal 2 (10), la touche MODE (2) doit être désenclenchée.
- 4) Les LEDs PEAK (1), respectivement pour le canal 1 et le canal 2, servent de témoins de surcharge pour les signaux d'entrée. Elles ne devraient pas briller ou ne briller brièvement que pour des pointes de signal. Si une LED brille en

continu, le niveau de sortie de la source de signal respective doit être diminué.

- 5) Avec les potentiomètres LEVEL, les niveaux pour les sorties peuvent être réglés individuellement :
les 5 réglages de niveau CHANNEL 1 LEVEL (3) pour les 5 sorties (11) du canal 1
les 5 réglages CHANNEL 2 LEVEL (4) pour les 5 sorties (10) du canal 2
- 6) Pour éteindre l'appareil, mettez l'interrupteur POWER sur la position "Off" ou si une alimentation de secours est branchée, déconnectez, en plus l'unité d'alimentation de secours.

6 Caractéristiques techniques

2 entrées ligne, mono : . . .	0,775 V/15 kΩ, XLR femelles, sym.
10 sorties ligne, mono : . . .	0,775 V/600 Ω, XLR mâles châssis, sym.
Bande passante :	20 – 20 000 Hz
Taux de distorsion :	< 0,05 %
Rapport signal/bruit :	> 68 dB
Température fonc. :	0 – 40 °C
Alimentation	
Fonctionnement secteur :	230 V~/50 Hz/10 VA
Alimentation de secours :	24 V~/0,2 A
Dimensions :	482 x 45 x 235 mm, 1 U
Poids :	3,1 kg

Tout droit de modification réservé.

Notice d'utilisation protégée par le copyright de MONACOR® INTERNATIONAL GmbH & Co. KG. Toute reproduction même partielle à des fins commerciales est interdite.

- 2) Per distribuire due segnali d'ingressi o un segnale stereo ognuno su 5 uscite (modalità STEREO),
 - a) collegare la sorgente 1 o il canale di sinistra dell'apparecchio stereo con l'ingresso (13) del canale 1 e gli amplificatori fra i quali si deve distribuire il segnale, con le uscite (11) del canale 1 ;
 - b) collegare la sorgente 2 o il canale di destro dell'apparecchio stereo con l'ingresso (12) del canale 2 e gli amplificatori fra i quali si deve distribuire il segnale, con le uscite (10) del canale 2.

4.2 Alimentazione

- 1) Se l'amplificatore deve continuare a funzionare anche in caso di un'eventuale caduta di rete, alla morsettiera DC POWER (9) si deve collegare un'unità di alimentazione d'emergenza 24 V (p. es. PA-24ESP della MONACOR). Rispettare assolutamente la corretta polarità. Per maggiore comodità, la morsettiera può essere sfilata dal connettore.
N. B.: Se è presente l'alimentazione d'emergenza, l'amplificatore entra subito in funzione [la spia di funzionamento (5) rimane accesa]. Non è possibile spegnere l'amplificatore con l'interruttore POWER (6), con il quale si cambia solo fra alimentazione di rete e di emergenza.
- 2) Alla fine inserire il cavo rete in dotazione dapprima nella presa (7) e quindi in una presa di rete (230 V~/50 Hz).

5 Funzionamento

- 1) Se non è collegata l'alimentazione d'emergenza, accendere l'apparecchio con l'interruttore POWER (6). Si accende la spia di funzionamento (5).
Se è collegata l'alimentazione d'emergenza, la spia di funzionamento rimane accesa e l'apparecchio è sempre in funzione. In questo caso, con l'interruttore POWER si può cambiare solo fra alimentazione rete e d'emergenza. Per il funzionamento a rete, portare l'interruttore POWER in posizione I ("On") [come in fig. 1]. Se cade la linea, l'apparecchio passa automaticamente all'alimentazione d'emergenza.
- 2) Accendere gli apparecchi collegati, per ultimi gli apparecchi collegati con le uscite.
- 3) Selezionare la modalità:
Modalità MONO
Per portare il segnale d'ingresso del canale 1 su tutte le uscite [(10) e (11)], premere il tasto MODE (2).
Modalità STEREO
Per portare il segnale d'ingresso del canale 1 sulle uscite del canale 1 (11), e il segnale d'ingresso del canale 2 sulle uscite del canale 2 (10), il tasto MODE (2) deve essere sbloccato.
- 4) I LED PEAK (1), ognuna per il canale 1 o 2, servono come spie di sovrappilottaggio per i segnali d'ingresso. Non dovrebbero accendersi per niente o solo brevemente con i picchi. Se un LED rimane acceso continuamente occorre ridurre il livello d'uscita della relativa sorgente.

- 5) Con i regolatori LEVEL è possibile regolare individualmente il livelli per le uscite:
i 5 regolatori di livello CHANNEL 1 LEVEL (3) per le 5 uscite (11) del canale 1
i 5 regolatori di livello CHANNEL 2 LEVEL (4) per le 5 uscite (10) del canale 2
- 6) Per spegnere l'apparecchio portare l'interruttore POWER in posizione "Off" oppure, se è collegata l'alimentazione d'emergenza, staccare quell'unità.

6 Dati tecnici

2 ingressi Line, mono: . . .	0,775 V/15 kΩ, prese XLR, simm.
10 uscite Line, mono: . . .	0,775 V/600 Ω, prese da pannello XLR, simm.
Gamma di frequenze: . . .	20 – 20 000 Hz
Fattore di distorsione: . . .	< 0,05 %
Rapporto S/R:	> 68 dB
Temperatura d'esercizio: .	0 – 40 °C
Alimentazione	
a rete:	230 V~/50 Hz/10 VA
d'emergenza:	24 V~/0,2 A
Dimensioni:	482 x 45 x 235 mm, 1 RS
Peso:	3,1 kg

Con riserva di modifiche tecniche.

Op de uitklapbare pagina 3 vindt u een overzicht van de bedieningselementen en de aansluitingen.

1 Overzicht van de bedieningselementen en aansluitingen

1.1 Frontpaneel

- 1 Oversturing-LED's, telkens voor het ingangssignaal van kanaal 1 en kanaal 2
- 2 Keuzeschakelaar voor de modus
Toets ingedrukt (modus MONO):
Het signaal op de ingang (13) van kanaal 1 wordt over alle 10 uitgangen [(10) en (11)] verdeeld.
Toets uitgeschakeld (modus STEREO):
Het signaal op de ingang (13) van kanaal 1 wordt over de 5 uitgangen (11) van kanaal 1 verdeeld.
Het signaal op de ingang (12) van kanaal 2 wordt over de 5 uitgangen (10) van kanaal 2 verdeeld.
- 3 Niveauregelaars voor de uitgangen (11) van kanaal 1
- 4 Niveauregelaars voor de uitgangen (10) van kanaal 2
- 5 POWER-LED
- 6 POWER-schakelaar resp. keuzeschakelaar tussen noodvoeding en netvoeding bij aangesloten noodstroomeenheid

1.2 Achterzijde

- 7 POWER-jack voor aansluiting op een stopcontact (230 V~/50 Hz) met behulp van het bijgeleverde netsnoer
- 8 Houder voor de netzekering;
vervang een gesmolten zekering uitsluitend door een zekering van hetzelfde type

9 Schroefklemmen voor het aansluiten van een noodstroomvoeding van 24 V; om makkelijker te werken kunt u de klemmen uit hun stekkerverbinding trekken

- 10 gebalanceerde XLR-uitgangen voor kanaal 2
- 11 gebalanceerde XLR-uitgangen voor kanaal 1
- 12 gebalanceerde XLR-ingang voor kanaal 2
- 13 gebalanceerde XLR-ingang voor kanaal 1

2 Veiligheidsvoorschriften

Het apparaat is in overeenstemming met alle relevante EU-Richtlijnen en is daarom gekenmerkt met CE.

WAARSCHUWING De netspanning van de apparaat is levensgevaarlijk. Open het apparaat niet, want door onzorgvuldige ingrepen loopt u het risico van elektrische schokken.



Let eveneens op het volgende:

- Het apparaat is uitsluitend geschikt voor gebruik binnenshuis. Vermijd drui- en spatwater, uitzonderlijk warme plaatsen en plaatsen met een hoge vochtigheid (toegestaan omgevingstemperatuurbereik: 0–40 °C).
- Plaats geen bekiers met vloeistof zoals drinkglazen etc. op het apparaat.
- Schakel het apparaat niet in resp. trek onmiddellijk de stekker uit het stopcontact:
 1. wanneer het apparaat of het netsnoer zichtbaar beschadigd is,
 2. wanneer er een defect zou kunnen optreden nadat het apparaat bijvoorbeeld is gevallen,
 3. wanneer het apparaat slecht functioneert.
 Het apparaat moet in elk geval worden hersteld door een gekwalificeerd vakman.
- Trek de stekker nooit met het snoer uit het stopcontact, maar met de stekker zelf!
- Verwijder het stof enkel met een droge doek. Gebruik zeker geen chemicaliën of water.

• In geval van ongeoorloofd of verkeerd gebruik, verkeerde aansluiting, foutieve bediening of van herstelling door een niet-gekwalificeerd persoon vervalt de garantie en de verantwoordelijkheid voor hieruit resulterende materiële of lichamelijke schade.



Wanneer het apparaat definitief uit bedrijf wordt genomen, bezorg het dan voor milieuvriendelijke verwerking aan een plaatselijk recyclagebedrijf.

3 Toepassingen

Met de lijnsplitter kunt u 2 lijningangssignalen telkens over 5 uitgangen verdelen of 1 lijningangssignaal over 10 uitgangen. Bijgevolg kunt u b.v. in een geluidsinstallatie met 100 V-techniek een audiosignaal naar maximum 10 versterkers sturen en het ingangsniveau voor elke versterker via een afzonderlijke regelaar individueel instellen.

Het apparaat is voorzien voor montage in een 19"-rack (482 mm), maar kan ook als vrijstaand tafelmodel worden gebruikt. Voor de montage in een rack is 1 HE nodig (1 rack-eenheid = 44,5 mm).

4 Aansluiting

De in- en uitgangen mogen alleen worden aangesloten en gewijzigd, wanneer de lijnsplitter en de aan te sluiten apparatuur is uitgeschakeld.

4.1 In- en uitgangen

Op de gebalanceerde XLR-ingangsjacks kunt u max. 2 apparaten met een lijnuitgang (b.v. cd-spekers, mengpanelen) aansluiten, en op de gebalanceerde XLR-uitgangen max. 10 versterkers (of andere apparaten met lijningang, over welke de signalen kunnen worden verdeeld). Gebruik zo nodig adapters van cinch of 6,3 mm-jack naar XLR.

De aansluiting wordt bepaald door de gebruiksmodus:

Puede encontrar todos los elementos de funcionamiento y las conexiones que se describen en la página 3 desplegable.

1 Elementos y conexiones

1.1 Parte delantera

- 1 LEDs testigo de sobrecarga, respectivamente para la señal de entrada del canal 1 y del canal 2
- 2 Selector para el modo de funcionamiento:
Tecla pulsada (modo de funcionamiento MONO):
la señal a la entrada (13) del canal 1 está repartida sobre el conjunto de las 10 salidas [(10) y (11)].
Tecla no pulsada (modo de funcionamiento STEREO):
la señal a la entrada (13) del canal 1 está repartida sobre las 5 salidas (11) del canal 1.
La señal a la entrada (12) del canal 2 está repartida sobre las 5 salidas (10) del canal 2.
- 3 Potenciómetros de reglaje de nivel para las salidas (11) del canal 1
- 4 Potenciómetros de reglaje de nivel para las salidas (10) del canal 2
- 5 Testigo de funcionamiento
- 6 Interruptor marcha/paro, si una unidad de alimentación de socorro está conectada, selector entre alimentación de socorro y alimentación de red

1.2 Parte trasera

- 7 Toma de red para conectar a una toma de 230 V~/50 Hz vía el cable de conexión entregado
- 8 Portafusible:
todo fusible fundido debe imperativamente cambiarse por un fusible de mismo tipo
- 9 Bornes para conectar una alimentación de socorro 24 V; para una mejor manipulación, los bornes pueden sacarse de sus sitios

- 10 Salidas XLR simétricas para el canal 2
- 11 Salidas XLR simétricas para el canal 1
- 12 Entrada XLR simétrica para el canal 2
- 13 Entrada XLR simétrica para el canal 1

2 Consejos de utilización y de seguridad

Este aparato cumple con todas las directivas relevantes de la UE y por lo tanto está marcado con el símbolo CE.

ADVERTENCIA El aparato utiliza un voltaje peligroso. Deje el mantenimiento en manos del personal cualificado. El manejo inexperto puede causar una descarga.



Respecte escrupulosamente los puntos siguientes:

- El aparato está fabricado únicamente para una utilización en interior. Protégalo de todo tipo de proyecciones de agua, de salpicaduras, de una humedad elevada y del calor (temperatura de funcionamiento autorizada: 0–40 °C).
- No deposite en ningún caso objetos que contienen líquidos o un vaso de agua encima del aparato.
- No deje funcionar el aparato y desconéctelo inmediatamente cuando:
 1. Aparecen daños en el aparato o el cable de conexión,
 2. Después de una caída o caso similar, si tiene alguna duda sobre el estado del aparato.
 3. Aparecen disfunciones.
 En todos los casos los daños deben ser reparados por un técnico especializado.
- No desconecte nunca el aparato tirando directamente del cable de conexión; saque siempre el cable sujetándolo por la extremidad.
- Para limpiar el aparato, utilice únicamente un trapo seco y suave, no utilice nunca productos químicos o agua.

• Declinamos cualquier responsabilidad en caso de desperfectos materiales o corporales resultandos si el aparato es utilizado para otro fin que no sea por el que ha sido concebido, si no está correctamente conectado, utilizado o reparado por una persona debidamente habilitada; además carecería de todo tipo de garantía.



Cuando el aparato se retira definitivamente del circuito de distribución, debe depositarse en una fábrica de reciclaje adaptada para su eliminación no contaminante.

3 Posibilidades de utilización

Con el repartidor línea, puede repartir 2 señales de entrada línea en respectivamente 5 salidas o 1 señal de entrada línea en 10 salidas. Así, puede p.ej. en una instalación de sonorización Public Adress, aplique una señal audio a 10 amplificadores como mucho y el nivel de entrada para cada amplificador puede regularse individualmente vía un reglaje separado.

El aparato está fabricado para un montaje en rack 482 mm/19" pero también puede instalarse sobre mesa. Para el montaje en un rack, 1 unidad (= 44,5 mm) es necesaria.

4 Conexión

Antes de efectuar la conexión o de modificar las conexiones existentes, apague el repartidor línea y los aparatos conectados.

4.1 Entradas y salidas

Es posible conectar a las tomas de entrada XLR simétricas hasta 2 aparatos con salida línea (p. ej. lectores CD, mesas de mezcla) y a las salidas XLR simétricas, hasta 10 amplificadores (u otros aparatos con entrada línea en los cuales las señales deben repartirse). Si es necesario, utilice adaptadores RCA o jack 6,35 en XLR.

- 1 Als u *een* ingangssignaal over alle 10 uitgangen wilt verdelen (modus MONO),
sluit dan de signaalbron aan op de ingang (13) van kanaal 1 en de versterkers op de uitgangen [(10) en (11)].
- 2 Als u *twee* ingangssignalen resp. een stereosignaal over telkens 5 uitgangen wilt verdelen (modus STEREO),
a sluit dan de signaalbron 1 resp. het linker kanaal van het stereo-apparaat aan op de ingang (13) van kanaal 1 en de versterkers, over welke het signaal moet worden verdeeld, op de uitgangen (11) van kanaal 1;
b sluit dan de signaalbron 2 resp. het rechter kanaal van het stereo-apparaat aan op de ingang (12) van kanaal 2 en de versterkers, over welke het signaal moet worden verdeeld, op de uitgangen (10) van kanaal 2.

4.2 Voedingsspanning

- 1) Als het apparaat moet blijven werken bij een stroomuitval, sluit dan op de schroefklemmen DC POWER (9) een noodstroomeenheid van 24 V aan (b.v. PA-24ESP van MONACOR). Let bij aansluiting in elk geval op de correcte polariteit. Om makkelijker te werken, kunt u de klemmen van hun stekkerverbinding afnemen.
Aanwijzing: Het apparaat wordt in gebruik genomen, zodra het van de noodvoeding stroom krijgt [POWER-LED (5) licht op]. U kunt het apparaat dan met de POWER-schakelaar (6) niet uitschakelen; u kunt alleen tussen netvoeding en noodvoeding wisselen.
- 2) Verbind het bijgeleverde netsnoer met de POWER-jack (7) en plug de stekker van de kabel in een stopcontact (230 V~/50 Hz).

5 Bediening

- 1) Als er geen noodvoeding is aangesloten, schakelt u het apparaat in met de POWER-schakelaar (6). De POWER-LED (5) licht op.
Bij aansluiting van een noodstroomvoeding licht de POWER-LED continu op, en het apparaat is steeds in werking. Met de POWER-schakelaar kunt u dan alleen tussen netvoeding en noodstroomvoeding schakelen. Voor de netvoeding plaatst u de schakelaar in de stand I ("Aan") (schakelaarstand zoals in figuur 1). Bij een stroomonderbreking schakelt het apparaat automatisch over op noodstroomvoeding.
- 2) Schakel de aangesloten apparatuur in, waarbij u de apparaten op de uitgangen het laatst aansluit.
- 3) Selecteer de bedrijfsmodus:
Modus MONO
Als u het ingangssignaal van kanaal 1 naar alle uitgangen [(10) en (11)] wilt sturen, druk dan op de toets MODE (2).
Modus STEREO
Als u het ingangssignaal van kanaal 1 naar de uitgangen van kanaal 1 (11) wilt sturen en het ingangssignaal van kanaal 2 naar de uitgangen van kanaal 2 (10), dan moet de toets MODE (2) zijn uitgeschakeld.
- 4) De LED's PEAK (1), telkens voor kanaal 1 en kanaal 2, dienen als oversturings-LED's voor de ingangssignalen. Ze mogen helemaal niet resp. alleen bij signaalpieken even oplichten. Indien een LED permanent oplicht, dan moet het uitgangsniveau van de betreffende signaalbron worden gereduceerd.
- 5) Met de regelaars LEVEL kunt u de niveaus voor de uitgangen individueel instellen:
de 5 niveauregelaars CHANNEL 1 LEVEL (3) voor de 5 uitgangen (11) van kanaal 1

de 5 niveauregelaars CHANNEL 2 LEVEL (4) voor de 5 uitgangen (10) van kanaal 2

- 6) Om het apparaat uit te schakelen, zet u de POWER-schakelaar in de stand "Uit" resp. kop-pelt u bij een aangesloten noodvoeding ook de noodstroomeenheid los.

6 Technische gegevens

2 lijningangen, mono:	... 0,775 V/15 kΩ, XLR-jacks, gebalanceerd
10 lijningangen, mono:	... 0,775 V/600 Ω, XLR-inbouwstekker, gebalanceerd
Frequentiebereik:	... 20 – 20 000 Hz
THD:	... < 0,05 %
Signaal/Ruis-verhouding:	> 68 dB
Omgevingstemperatuur:	... 0 – 40 °C
Voedingsspanning	
Netvoeding:	... 230 V~/50 Hz/10 VA
Noodstroomvoeding:	... 24 V~/0,2 A
Afmetingen:	... 482 x 45 x 235 mm, 1 rack-eenheid
Gewicht:	... 3,1 kg

Wijzigingen voorbehouden.

Deze gebruiksaanwijzing is auteursrechtelijk beschermd voor MONACOR® INTERNATIONAL GmbH & Co. KG. Reproductie voor eigen commerciële doeleinden – ook bij wijze van uitzondering – is niet toegestaan.

La conexión depende del modo de funcionamiento retenido:

1. Si *una* señal de entrada debe repartirse en las 10 salidas (modo de funcionamiento MONO), conecte la fuente de señal a la entrada (13) del canal 1 y los amplificadores a las salidas [(10) y (11)].
2. Si *dos* señales de entrada o una señal de entrada estéreo deben repartirse respectivamente en 5 salidas (modo de funcionamiento STEREO):
a Conecte la fuente de señal 1 o el canal izquierdo del aparato estéreo a la entrada (13) del canal 1 y los amplificadores en los cuales la señal debe repartirse, a las salidas (11) del canal 1;
b Conecte la fuente de señal 2 o el canal derecho del aparato estéreo a la entrada (12) del canal 2 y los amplificadores en los cuales la señal debe repartirse, a las salidas (10) del canal 2.

4.2 Alimentación

- 1) Si el aparato en caso de corte de corriente debe seguir funcionando, conecte a los bornes DC POWER (9) una unidad de alimentación de socorro 24 V (p.ej. PA-24ESP de MONACOR). Durante la conexión, respete imperativamente la polaridad. Para una mejor manipulación, puede sacar los bornes de sus sitios.
Consejo: el aparato empieza a funcionar en cuanto está alimentado por la alimentación de socorro [el testigo de funcionamiento (5) brilla]. No se puede apagar con el interruptor POWER (6), solo puede conmutar entre alimentación de red y alimentación de socorro.

- 2) Conecte el cable de red entregado a la toma (7) y la otra extremidad del cable a una toma de red 230 V~/50 Hz.

5 Utilización

- 1) Si no hay ninguna alimentación de socorro conectada, encienda el aparato con el interruptor POWER (6). El testigo de funcionamiento (5) brilla.
Si una alimentación de socorro está conectada, el testigo de funcionamiento brilla constantemente y el aparato está siempre en funcionamiento. En este caso, puede únicamente conmutar entre alimentación de red y alimentación de socorro con el interruptor POWER. Para el modo red, ponga el interruptor POWER en la posición I ("On") [posición interruptor como en el esquema 1]. En caso de corte de corriente, el aparato conmuta entonces automáticamente sobre la alimentación de socorro.
- 2) Encienda los aparatos, los conectados a las salidas para lo último.
- 3) Seleccione el modo de funcionamiento:
Modo de funcionamiento MONO:
si la señal de entrada del canal 1 debe aplicarse a todas las salidas [(10) y (11)], pulse la tecla MODE (2).
Modo de funcionamiento STEREO:
si la señal de entrada del canal 1 debe aplicarse a las salidas del canal 1 (11) y la señal de entrada del canal 2 en las salidas del canal 2 (10), la tecla MODE (2) debe estar desactivada.
- 4) Los LEDs PEAK (1), respectivamente para el canal 1 y el canal 2, sirven de testigo de sobrecarga para las señales de entrada. No deben de brillar o brillar brevemente únicamente para los

picos de señal. Si un LED brilla en continuo, el nivel de salida de la fuente de señal respectiva debe disminuirse.

- 5) Con los potenciómetros LEVEL, los niveles para las salidas puede regularse individualmente:
Los 5 reglajes de nivel CHANNEL 1 LEVEL (3) para las 5 salidas (11) del canal 1.
Los 5 reglajes de nivel CHANNEL 2 LEVEL (4) para las 5 salidas (10) del canal 2.
- 6) Para apagar el aparato, ponga el interruptor POWER en la posición "OFF" o si una alimentación de socorro está conectada, desconecte también la unidad de alimentación de socorro.

6 Características técnicas

2 entradas línea, mono:	... 0,775 V/15 kΩ, XLR hembra, sim.
10 salidas línea, mono:	... 0,775 V/600 Ω, XLR macho chasis, sim.
Banda pasante:	... 20 – 20 000 Hz
Tasa de distorsión:	... < 0,05 %
Relación señal/ruído:	... > 68 dB
Temperatura func.:	... 0 – 40 °C
Alimentación	
Funcionamiento de red:	230 V~/50 Hz/10 VA
Alimentación de socorro:	24 V~/0,2 A
Dimensiones:	... 482 x 45 x 235 mm, 1 U
Peso:	... 3,1 kg

Sujeto a modificaciones técnicas.

Manual de instrucciones protegido por el copyright de MONACOR® INTERNATIONAL GmbH & Co. KG. Toda reproducción incluida parcial con fines comerciales está prohibida.

PL Proszę otworzyć niniejszą instrukcję na stronie 3. Pokazano tam rozkład elementów operacyjnych i złączy.

1 Elementy i Połączenia

1.1 Panel przedni

- 1 Diody do sygnalizacji wartości szczytowych dla sygnału wejściowego, osobno dla kanału 1 i kanału 2
- 2 Przełącznik trybu pracy
Przycisk wciśnięty (tryb pracy MONO):
Sygnał na wejściu (13) kanału 1 jest dzielony na wszystkie 10 wyjść [(10) i (11)].
Przycisk wyciśnięty (tryb pracy STEREO):
Sygnał na wejściu (13) kanału 1 jest dzielony na 5 wyjść (11) kanału 1.
Sygnał na wejściu (12) kanału 2 jest dzielony na 5 wyjść (10) kanału 2.
- 3 Regulatory poziomu na wyjściach (11) kanału 1
- 4 Regulatory poziomu na wyjściach (10) kanału 2
- 5 Wskaźnik zasilania
- 6 Włącznik zasilania POWER, lub w przypadku zasilania awaryjnego z podłączonego zasilacza, przełącznik między zasilaniem głównym i zastępczym

1.2 Panel tylni

- 7 Kabel zasilania łączący z siecią (230 V~/50 Hz)
- 8 Obudowa głównego bezpiecznika;
Należy wymieniać tylko na bezpiecznik tego samego typu
- 9 Przyłącze dla 24 V zasilacza awaryjnego, aby ułatwić obsługę przyłącze może być wyjęte z gniazda wtykowego
- 10 Wyjścia symetryczne XLR dla kanału 2
- 11 Wyjścia symetryczne XLR dla kanału 1
- 12 Wyjścia symetryczne XLR dla kanału 2
- 13 Wyjścia symetryczne XLR dla kanału 1

- 2 Do rozdzielania *dwóch* sygnałów wejściowych lub jednego sygnału stereo na 5 wyjść (tryb pracy STEREO),
 - a podłącz sygnał źródłowy 1 lub lewy kanał urządzenia stereo do wejścia (13) kanału 1 i wzmacniaczy, których sygnał ma zostać podzielony, do wyjść (11) kanału 1;
 - b podłącz sygnał źródłowy 2 lub prawy kanał urządzenia stereo do wejścia (12) kanału 2 i wzmacniaczy, których sygnał ma zostać podzielony, do wyjść (10) kanału 2.

4.2 Zasilanie

- 1 Jeżeli zasilanie awaryjne będzie używane przez dłuższy czas, zasilacz 24 V (np. PA-24ESP z oferty MONACOR) należy podłączyć do łącza DC POWER (9). Proszę zawsze przestrzegać prawidłowej biegunowości. Aby ułatwić obsługę przyłącze może być wyjęte z gniazda wtykowego.
Uwaga: Urządzenie zaczyna działać jak tylko zostanie podłączone do zasilania awaryjnego [zapala się dioda zasilania (5)]. W takim wypadku urządzenie nie może być wyłączone włącznikiem zasilania POWER (6), włącznik działa wtedy jako przełącznik między zasilaniem głównym i awaryjnym.
- 2 Aby uruchomić urządzenie podłącz kabel zasilania do gniazda zasilania (7), a następnie do gniazda sieci (230 V~/50 Hz).

5 Działanie

- 1 Jeżeli nie podłączone jest żadne zasilanie awaryjne, włącz urządzenie włącznikiem (6). Dioda (5) zaświeci się.
Jeżeli podłączone jest zasilanie awaryjne, dioda (5) będzie się świeciła ciągle, a urządzenie

2 Informacje dotyczące bezpieczeństwa

Urządzenie spełnia wszystkie wymagania norm UE, dzięki czemu zostało oznaczone symbolem CE.

UWAGA



Urządzenie zasilane jest niebezpiecznym napięciem (230 V~). Wszelkie naprawy należy zlecić osobie przeszkolonej. Nieprawidłowa naprawa oraz modyfikacje przeprowadzane w urządzeniu mogą spowodować porażenie prądem elektrycznym.

Proszę zawsze przestrzegać:

- Urządzenie jest przeznaczone tylko do użytku wewnątrz pomieszczeń. Chroń przed wodą, wysoką wilgotnością i wysoką temperaturą (dopuszczalny zakres temperatury to 0–40 °C).
- Na urządzeniu nie stawiać naczyń z płynami np. szklanek z wodą.
- Nie uruchamiać i natychmiast wyłączyć główną wtyczkę zasilania z prądu:
 1. jeśli istnieje widoczne uszkodzenie urządzenia lub kabla zasilającego,
 2. jeśli uszkodzenie mogło powstać na skutek upuszczenia urządzenia lub podobnego wypadku,
 3. jeśli urządzenie nie działa prawidłowo.Naprawy mogą być dokonywane tylko przez wyszkolony personel.
- Nigdy nie ciągnij za kabel zasilający podczas odłączania wtyczki z gniazdka, chwytaj zawsze za wtyczkę.
- Do czyszczenia obudowy używać suchej, miękkiej ściereczki. Nie stosować wody ani środków czyszczących.
- Producent ani dostawca nie ponosi odpowiedzialności za wyniki szkody materialne, jeśli urządzenie było używane niezgodnie z przeznaczeniem, zostało zainstalowane lub obsługiwane niepoprawnie lub poddawane nieautoryzowanym naprawom.

będzie ciągle podłączone. W takim wypadku włącznik zasilania POWER (6) działa tylko jako przełącznik między zasilaniem głównym i awaryjnym. Przy zasilaniu głównym ustaw włącznik POWER na pozycję I ("On") [patrz rys. 1]. W przypadku awarii zasilania głównego, automatycznie włączone zostanie zasilanie awaryjne.

- 2) Włącz podłączone urządzenia, urządzenia podłączone do wyjść włącz jako ostatnie.
- 3) Ustaw tryb pracy:
Tryb pracy MONO
Aby podać sygnał wejściowy kanału 1 na wszystkie wyjścia [(10) i (11)] wciśnij przycisk MODE (2).
Tryb pracy STEREO
Aby podać sygnał wejściowy kanału 1 na wyjścia kanału 1 (11) i sygnał wejściowy kanału 2 na wyjścia kanału 2 (10) wciśnij przycisk MODE (2).

- 4) Diody do sygnalizacji wartości szczytowych PEAK (1) osobno dla każdego kanału 1 i 2, służą do sygnalizacji wartości szczytowych sygnałów wejściowych. Nie powinny się zapalać, albo zapalać tylko na krótko przy szczytowych wartościach sygnału. Jeżeli dioda świeci się przez cały czas, wyjściowy poziom odpowiedniego sygnału źródłowego musi zostać zmniejszony.
- 5) Za pomocą regulatorów LEVEL, poziomy wyjść mogą być regulowane osobno:
 - 5 regulatorów CHANNEL 1 LEVEL (3) dla 5 wyjść (11) kanału 1
 - 5 regulatorów CHANNEL 2 LEVEL (4) dla 5 wyjść (10) kanału 2
- 6) Aby wyłączyć urządzenie, przełącz włącznik główny POWER na pozycję "Off", lub w przypadku zasilania awaryjnego, odłącz zasilacz awaryjne.



Jeśli urządzenie nie będzie już nigdy więcej używane, wskazane jest przekazanie go do miejsca utylizacji odpadów, aby zostało utylizowane bez szkody dla środowiska.

3 Zastosowania

Rozdzielacz liniowy pozwala na rozdzielenie dwóch wejściowych sygnałów liniowych na 5 wyjść, lub sygnał jednego wejścia liniowego na 10 wyjść. W ten sposób np. w systemie wzmacniającym sygnał audio może być podany na maksymalnie 10 wzmacniaczy, a poziom wejściowy może być osobno regulowany dla każdego wzmacniacza.

Wzmacniacz został zaprojektowany do zainstalowania w szafie montażowej (482 mm/19"), lecz może też działać jako urządzenie stołowe. Do zainstalowania w szafie montażowej wymagany jest jeden segment (1 segment = 44,5 mm).

4 Podłączenie

Przed przystąpieniem do podłączania urządzeń lub zmianą połączeń należy wyłączyć wszystkie podłączone urządzenia z sieci.

4.1 Wejścia i wyjścia

Symetryczne gniazda wejściowe XLR pozwalają na podłączenie do 2 urządzeń z wyjściem liniowym (np. odtwarzacze CD, miksery), a symetryczne wyjścia XLR do 10 wzmacniaczy (lub innych urządzeń z wyjściem liniowym, których sygnał ma zostać rozdzielony). Jeżeli zajdzie taka potrzeba, zastosuj przejściówki z chinch lub wtyków typu duży jack 6,3 mm na wtyki XLR.

Podłączenie urządzeń jest zależne od trybu pracy:

- 1 Do rozdzielnia *jednego* sygnału na wszystkie 10 wyjść (tryb pracy MONO),
podłącz sygnał źródłowy na wejściu (13) kanału 1 i wzmacniaczy do wyjść [(10) i (11)].

6 Dane techniczne

- 2 wejścia linowe, mono: . . . 0,775 V/15 kΩ, XLR, symetryczne
- 10 wyjść liniowych, mono: 0,775 V/600 Ω, XLR wtyki montażowe, symetryczne
- Zakres częstotliwości: . . . 20 – 20 000 Hz
- THD: < 0,05 %
- Stosunek S/N: > 68 dB
- Dopuszczalna temperatura pracy: 0 – 40 °C
- Zasilanie:
Napięcie zasilające: . . . 230 V~/50 Hz/10 VA
Zasilanie zastępcze: . . . 24 V~/0,2 A
- Wymiary: 482 × 45 × 235 mm, 1 U
- Ciężar: 3,1 kg

Z zastrzeżeniem możliwości zmian.

Instrukcje obsługi są chronione prawem copyright for MONACOR® INTERNATIONAL GmbH & Co. KG. Przetwarzanie całości lub części instrukcji dla osobistych korzyści finansowych jest zabronione.

DK PA-24AD

Læs nedenstående sikkerhedsoplysninger opmærksomt igennem før ibrugtagning af enheden. Bortset fra sikkerhedsoplysningerne henvises til den engelske tekst.

Vigtige sikkerhedsoplysninger

Denne enhed overholder alle nødvendige EU-direktiver og er som følge deraf mærket **CE**.

ADVARSEL



Enheden benytter livsfarlig netspænding. For at undgå fare for elektrisk stød må kabinettet ikke åbnes. Overlad servicering til autoriseret personel.

Vær altid opmærksom på følgende:

- Enheden er kun beregnet til indendørs brug. Beskyt den mod vanddråber og -stænk, høj luftfugtighed og varme (tilladt omgivelsestemperatur 0–40 °C).
- Undgå at placere væskefyldte genstande, som f. eks. glas, ovenpå enheden.
- Tag ikke enheden i brug og tag straks stikket ud af stikkontakten i følgende tilfælde:
 1. hvis der er synlig skade på enheden eller netkablet,
 2. hvis der kan være opstået skade, efter at enheden er tabt eller lignende,
 3. hvis der forekommer fejlfunktion.Enheden skal altid repareres af autoriseret personel.
- Tag aldrig stikket ud af stikkontakten ved at trække i kablet, tag fat i selve stikket.

- Til rengøring må kun benyttes en tør, blød klud; der må under ingen omstændigheder benyttes kemikalier eller vand.
- Hvis enheden benyttes til andre formål, end den oprindeligt er beregnet til, hvis den ikke er korrekt tilsluttet, hvis den betjenes forkert, eller hvis den ikke repareres af autoriseret personel, omfattes eventuelle skader ikke af garantien.



Hvis enheden skal tages ud af drift for bestandigt, skal den bringes til en lokal genbrugsstation for bortskaffelse.

S PA-24AD

Innan enheten tas i bruk, läs först igenom säkerhetsföreskrifterna. Om ytterligare information önskas, läs igenom den engelska texten som medföljer.

Säkerhetsföreskrifter

Denna enhet uppfyller alla relevanta direktiv inom EU och har därför fått **CE** märkning.

WARNING



Enheden använder högspänning internt. För att undvika en elektrisk stöt, öppna aldrig chassit på egen hand utan överlåt all service till auktoriserad verkstad.

Ge även akt på följande:

- Enheten är endast avsedda för inomhusbruk. Skydda enheten mot vätskor, hög luftfuktighet och hög värme (tillåten omgivningstemperatur 0–40 °C).

- Placera inte föremål innehållande vätskor, t. ex. dricksglas, på enheten.
- Använd inte enheten och tag omedelbart ut kontakten ur eluttaget om något av följande uppstår:
 1. Enheten eller elsladden har synliga skador.
 2. Enheten är skadad av fall ed.
 3. Enheten har andra felfunktioner.Enheten skall lämnas till auktoriserad verkstad för service.
- Dra aldrig ut kontakten genom att dra i sladden utan ta tag i kontaktkroppen.
- Rengör endast med en mjuk och torr trasa, använd aldrig kemikalier eller vatten vid rengöring.
- Om enheten används på annat sätt än som avses, om den inte kopplas in ordentligt, om den används på fel sätt eller inte repareras av auktoriserad personal upphör alla garantier att gälla. I dessa fall tas

inget ansvar för uppkommen skada på person eller materiel.



Om enheten skall kasseras bör den lämnas till återvinning.

FIN PA-24AD

Ole hyvä ja huomioi aina seuraavat turvallisuutta koskevat ohjeet ennen laitteen käyttöön ottoa. Katso käyttöön liittyviä ohjeita Englannin kielisistä ohjeista, jos tarvitset lisää tietoa laitteen käytöstä.

Turvallisuudesta

Laite vastaa kaikkia tarvittavia EU direktiivejä ja on varustettu **CE** merkinnällä.

VAROITUS



Tämä laite toimii hengenvaarallisella jännitteellä. Vältäaksesi sähköiskun, älä avaa laitteen kotelo. Jätä huolto- toimet valtuutetulle, ammattitaitoiselle huoltoliikkeelle.

Huomioi seuraavat seikat:

- Tämä laite soveltuu vain sisätilakäyttöön. Suojele laitetta kosteudelta, vedeltä ja kuumuudelta (sallittu ympäröivä lämpötila 0–40 °C).
- Älä sijoita laitteen päälle mitään nestettä sisältävää, kuten vesilasia tms.
- Irrota virtajohto pistorasiasta, äläkä käynnistä laitetta jos:
 1. laitteessa tai virtajohdossa on havaittava vaurio
 2. putoaminen tai muu vastaava vahinko on saatanut aiheuttaa vaurion
 3. laitteessa esiintyy toimintahäiriöitäKaikissa näissä tapauksissa laite tulee toimittaa valtuutettuun huoltoliikkeeseen.
- Älä koskaan irrota virtajohtoa pistorasiasta johdosta vetämällä.

- Käytä puhdistamiseen pelkästään kuivaa, pehmeää kangasta. Älä käytä kemikaaleja tai vettä.
- Laitteen takuu raukeaa, eikä valmistaja, maahantuojia tai myyjä ota vastuuta mahdollisista välittömistä tai välillisistä vahingoista, jos laitetta on käytetty muuhun kuin alkuperäiseen käyttötarkoitukseen, laitetta on taitamattomasti käytetty tai kytketty tai jos laitetta on huollettu muussa kuin valtuutetussa huollossa.



Huolehdi laitteen kierrättämisestä, kun laite lopullisesti poistetaan käytöstä.

