

JTS®

MONACOR®
INTERNATIONAL

Vertrieb von JTS-Produkten – Distribution of JTS products

Bedienungsanleitung
Instruction Manual
Mode d'emploi
Manual de Instrucciones



US-8001D/1

Bestell-Nr. • Order No. 25.4480

US-8002D/1

Bestell-Nr. • Order No. 25.4490

Diversity-UHF-Empfänger
Diversity UHF Receiver
Récepteur Diversity UHF
Receptor UHF Diversity

CE

863–865 MHz

Deutsch Seite 4

English Page 7

Français Page 10

Español Página 14

US-8001D/1

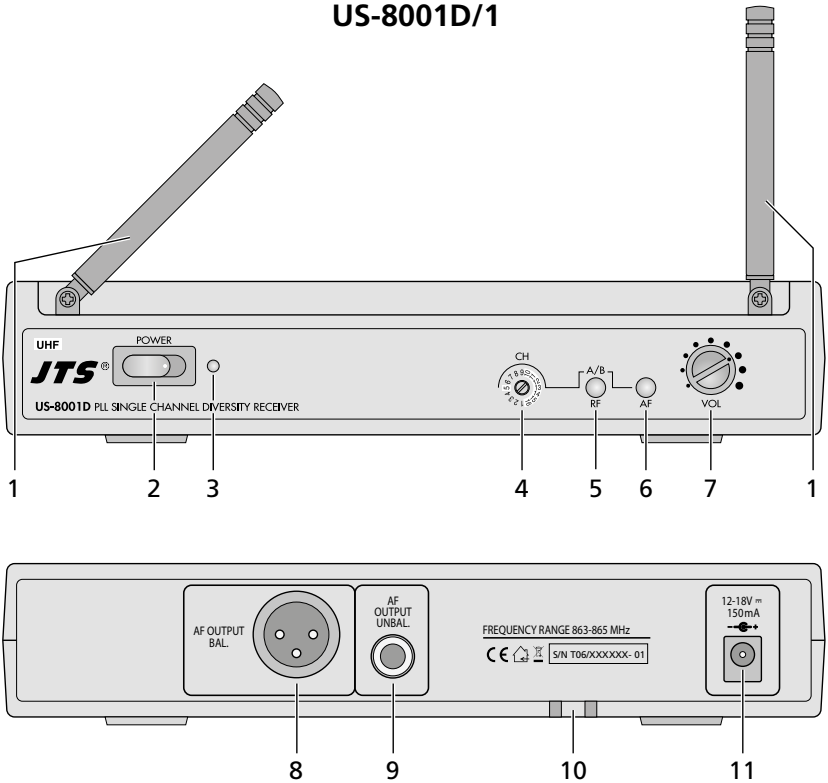

US-8002D/1

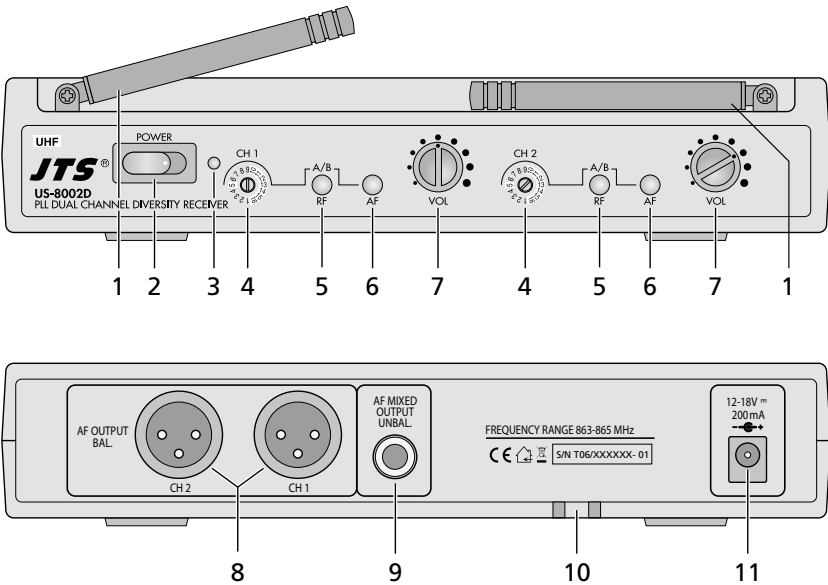

Diversity-UHF-Empfänger

Diese Bedienungsanleitung richtet sich an Benutzer ohne besondere Fachkenntnisse. Bitte lesen Sie die Anleitung vor dem Betrieb gründlich durch und heben Sie sie für ein späteres Nachlesen auf.

Auf der ausklappbaren Seite 3 finden Sie alle beschriebenen Bedienelemente und Anschlüsse.

1 Übersicht der Anschlüsse und Bedienelemente

1.1 Frontseite

- 1 Empfangsantennen
- 2 Ein-/Ausschalter POWER
- 3 Betriebsanzeige
- 4 Drehschalter* CH zum Einstellen des Übertragungskanals mit dem beiliegenden Einstellschlüssel
- 5 Empfangsanzeige* RF; leuchtet, wenn vom Sender ein Funksignal empfangen wird
- 6 Audiosignalanzeige* AF; leuchtet im Rhythmus des empfangenen Audiosignals
- 7 Lautstärkereglер* VOL

*Bei dem Modell US-8002D/1 sind diese Bedienelemente jeweils für die Empfangseinheiten CH 1 und CH 2 vorhanden.

1.2 Rückseite

- 8 symmetrischer XLR-Ausgang zum Anschluss an den Mikrofoneingang z. B. eines Mischpults oder Verstärkers
Das Modell US-8002D/1 besitzt zwei Ausgänge, einen für das Ausgangssignal der Empfangseinheit CH 1 und einen für das Ausgangssignal der Empfangseinheit CH 2.
- 9 Ausgang (6,3-mm-Klinkenbuchse, asym.) zum Anschluss an einen hochempfindlichen Line-Eingang z. B. eines Mischpults oder Verstärkers
Bei dem Modell US-8002D/1 liegt hier das Mischsignal von den Empfangseinheiten CH 1 und CH 2 an.
- 10 Zuentlastung für das Netzgerät-Anschlusskabel: Das Kabel um den Haken führen, damit der Stecker nicht versehentlich aus der Buchse (11) gezogen werden kann.
- 11 Stromversorgungsbuchse zum Anschluss des beiliegenden Netzgeräts

2 Hinweise für den sicheren Gebrauch

Die Geräte (Empfänger und Netzgerät) entsprechen allen relevanten Richtlinien der EU und tragen deshalb das CE-Zeichen.

WARNUNG



Das Netzgerät wird mit lebensgefährlicher Netzspannung versorgt. Nehmen Sie deshalb nie selbst Eingriffe am Netzgerät vor. Durch unsachgemäßes Vorgehen besteht die Gefahr eines elektrischen Schlags.

- Die Geräte sind nur zur Verwendung im Innenbereich geeignet. Schützen Sie sie vor Tropf- und Spritzwasser, hoher Luftfeuchtigkeit und Hitze (zulässiger Einsatztemperaturbereich 0–40 °C).
- Nehmen Sie den Empfänger nicht in Betrieb und trennen Sie das Netzgerät sofort vom Stromnetz, wenn:
 1. sichtbare Schäden an den Geräten oder am Netzkabel vorhanden sind,
 2. nach einem Sturz oder Ähnlichem der Verdacht auf einen Defekt besteht,
 3. Funktionsstörungen auftreten.
 Lassen Sie die Geräte in jedem Fall in einer Fachwerkstatt reparieren.
- Verwenden Sie für die Reinigung nur ein trockenes, weiches Tuch, niemals Chemikalien oder Wasser.
- Werden die Geräte zweckentfremdet, nicht richtig angeschlossen, falsch bedient oder nicht fachgerecht repariert, kann keine Haftung für daraus resultierende Sach- oder Personenschäden und keine Garantie für die Geräte übernommen werden.



Sollen die Geräte endgültig aus dem Betrieb genommen werden, übergeben Sie sie zur umweltgerechten Entsorgung einem örtlichen Recyclingbetrieb.

2.1 Konformität und Zulassung

Hiermit erklärt MONACOR INTERNATIONAL, dass die Empfänger US-8001D/1 und US-8002D/1 der Richtlinie 2014/53/EU entsprechen. Die EU-Konformitätserklärungen können bei MONACOR INTERNATIONAL angefordert werden. Die Empfänger sind für den Betrieb in den EU- und EFTA-Staaten allgemein zugelassen und **anmelde- und gebührenfrei**.

3 Einsatzmöglichkeiten und Zubehör

Die UHF-PLL-Empfänger US-8001D/1 (1 Empfangseinheit) und US-8002D/1 (2 Empfangseinheiten) bilden mit den Sendern PT-850B/1 oder MH-850/1 ein drahtloses Audio-Übertragungssystem. Zur Übertragung stehen 16 Kanäle im UHF-Frequenzbereich 863–865 MHz zur Verfügung.

Die Empfänger arbeiten mit „Diversity“-Technik: Das Sendesignal wird von zwei räumlich getrennten Antennen empfangen. Eine Elektronik wählt das Signal mit der besseren Qualität aus und leitet es zum Eingang der Empfangseinheit(en) weiter.

Es können folgende Sender aus dem Programm von JTS mit den Empfängern US-8001D/1 und US-8002D/1 verwendet werden:

MH-850/1 Bestell-Nr. 25.4460
dynamisches Handmikrofon mit integriertem Sender

PT-850B/1 Bestell-Nr. 25.4470
Taschensender mit Lavaliermikrofon

Für den Einbau des Empfängers in ein Geräterack (482 mm/19“) ist von JTS als Zubehör der Halter DR-900SET (Best.-Nr. 24.4770) lieferbar, der zwei Empfänger aufnehmen kann. Der Gerätehalter benötigt im Rack eine Höhe von 1 HE (1 Höheneinheit = 44,5 mm).

4 Anschluss

1) Zum Anschluss an das nachfolgende Gerät (z. B. Mischpult, Verstärker) können die folgenden Audioausgänge verwendet werden:

XLR-Buchse (8) zum Anschluss an einen Mikrofoneingang

Bei dem Modell US-8002D/1 sind zwei Buchsen für die Empfangseinheiten CH 1 und CH 2 vorhanden, um die beiden übertragenen Audiosignale auf zwei getrennte Eingänge geben zu können.

– asym. 6,3-mm-Klinkenbuchse (9) zum Anschluss an einen hochempfindlichen Line-Eingang (ein passendes Anschlusskabel liegt bei)
Bei dem Modell US-8002D/1 liegt hier das Mischsignal von den Empfangseinheiten CH 1 und CH 2 an.

2) Zur Stromversorgung das beiliegende Netzgerät mit der Buchse (11) verbinden und in eine Steckdose (230V/50 Hz) stecken.

3) Damit der Stecker des Netzgerätes nicht versehentlich aus der Buchse (11) gezogen werden kann, zur Zugentlastung das Kabel um den Haken (10) führen.

5 Bedienung

1) Den Empfänger mit der Taste POWER (2) einschalten. Die Betriebsanzeige (3) leuchtet. Solange kein ausreichend starkes Funksignal empfangen wird, sind die Ausgänge (8, 9) stummgeschaltet.

2) Die Antennen (1) senkrecht stellen.

Bei dem Modell US-8002D/1 die folgenden Einstellungen für jede Empfangseinheit getrennt durchführen.

3) Den Sender noch ausgeschaltet lassen. Zuerst den Empfänger auf einen freien und störungsfreien Übertragungskanal einstellen: Dazu den Drehschalter CH (4) mit dem beiliegenden kleinen Einstellschlüssel entsprechend drehen. Über das am Ausgang angeschlossene Audiogerät dürfen keine Störungen oder Signale anderer Übertragungen zu hören sein und die Empfangsanzeige RF (5) darf nicht aufleuchten.



Beispiel
Kanal 12 ist eingestellt

Die 16 Kanäle sind folgenden Sendefrequenzen zugeordnet:

Kanal	Frequenz	Kanal	Frequenz
1	863,125 MHz	9	864,125 MHz
2	863,250 MHz	10	864,250 MHz
3	863,375 MHz	11	864,375 MHz
4	863,500 MHz	12	864,500 MHz
5	863,625 MHz	13	864,625 MHz
6	863,750 MHz	14	864,750 MHz
7	863,875 MHz	15	864,875 MHz
8	864,000 MHz	16	865,000 MHz

Hinweis: Werden mit diesem Funksystem gleichzeitig andere drahtlose Übertragungssysteme betrieben, sollten die Funkfrequenzen der einzelnen Systeme sorgfältig aufeinander abgestimmt werden, um Störungen zu vermeiden.

4) Den Sender oder das Funkmikrofon auf den gleichen Kanal wie den Empfänger einstellen und einschalten, siehe Bedienungsanleitung des Senders. Am Empfänger muss die Empfangsanzeige RF (5) aufleuchten: rot oder grün in Abhängigkeit, welche Antenne das bessere Signal empfängt. Leuchtet die Anzeige RF nicht, überprüfen ob

- a die Batterien des Senders verbraucht sind.
- b der Sender auf den gleichen Kanal wie der Empfänger eingestellt ist.

- c der Abstand zwischen Sender und Empfänger zu groß ist.
- d der Empfang durch Gegenstände in der Übertragungsstrecke gestört ist.
Sender und Empfänger sollten einen Mindestabstand von 50 cm zu Metallgegenständen und möglichen Störquellen, wie z. B. Elektromotoren oder Leuchtstoffröhren, haben.
- e sich der Empfang durch Schwenken der Antennen verbessern lässt.
- 5) In das Mikrofon sprechen/singen und mit dem Lautstärkeregler VOL (7) den Ausgangspegel des Empfängers an den Eingang des nachfolgenden Geräts anpassen. Die Audiosignalanzeige AF (6) leuchtet unabhängig von der Einstellung des Reglers VOL im Rhythmus des empfangenen Audiosignals.
Wird der Taschensender PT-850B/1 verwendet, an ihm die Eingangsempfindlichkeit mit dem GAIN-Regler einstellen (siehe Bedienungsanleitung des Senders).
- 6) Nach dem Betrieb den Empfänger mit dem Schalter POWER ausschalten. Auch nicht vergessen, den/die Sender auszuschalten, sonst sind bei dem nächsten Betrieb die Batterien verbraucht.
Wird der Empfänger längere Zeit nicht verwendet, das Netzgerät vom Stromnetz trennen, weil es auch bei ausgeschaltetem Empfänger einen geringen Strom verbraucht.

6 Technische Daten

Gerätetyp:	PLL-Multifrequenz-Empfänger mit Diversity- und Pilotton-Technik
Funkfrequenzbereich:	863–865 MHz, aufgeteilt in 16 Kanäle (☞ Tabelle, Seite 5)
Audiofrequenzbereich:	40–18000 Hz
Klirrfaktor:	< 0,6 %
Dynamik:	> 105 dB
Audioausgänge	
XLR, sym.:	40 mV
6,3-mm-Klinke, asym.:	150 mV
Einsatztemperatur:	0–40 °C
Stromversorgung:	über das beiliegende Netzgerät an 230 V/50 Hz
Maße (ohne Antennen):	210 × 40 × 170 mm
Gewicht	
US-8001D/1:	455 g
US-8002D/1:	500 g

Änderungen vorbehalten.

Diversity UHF Receiver

These instructions are intended for users without any specific technical knowledge. Please read these instructions carefully prior to operating the unit and keep them for later reference.

All operating elements and connections described can be found on the fold-out page 3.

1 Operating Elements and Connections

1.1 Front panel

- 1 Receiving antennas
- 2 POWER switch
- 3 Power LED
- 4 Rotary switch* CH for adjusting the transmission channel with the adjusting key supplied
- 5 Reception* LED RF; lights up when a radio signal is received from the transmitter
- 6 Audio signal LED* AF; lights to the rhythm of the audio signal received
- 7 Volume control* VOL

*With model US-8002D/1, these operating elements are available both for the receiving units CH 1 and CH 2.

1.2 Rear panel

- 8 Balanced XLR output for connection to the microphone input, e. g. of a mixer or amplifier
Model US-8002D/1 has two outputs, one for the output signal of the receiving unit CH 1 and one for the output signal of the receiving unit CH 2.
- 9 Output (6.3 mm jack, unbal.) for connection to a highly sensitive line input, e. g. of a mixer or amplifier
With model US-8002D/1, the mixed signal from the receiving units CH 1 and CH 2 is available here.
- 10 Strain relief for the connection cable of the power supply unit:
Lead the cable around the hook to prevent accidental disconnection of the plug from the jack (11).
- 11 Power supply jack for connecting the power supply unit supplied

2 Safety Notes

The units (receiver and power supply unit) correspond to all relevant directives of the EU and are therefore marked with **CE**.

WARNING



The power supply unit is supplied with hazardous mains voltage. Leave servicing to skilled personnel only. Inexpert handling may cause an electric shock hazard.

- The units are suitable for indoor use only. Protect them against dripping water and splash water, high air humidity, and heat (admissible ambient temperature range 0–40 °C).
- Do not operate the receiver and immediately disconnect the power supply unit from the mains
 1. in case of visible damage to the units or to the mains cable,
 2. if a defect might have occurred after a unit was dropped or suffered a similar accident,
 3. if malfunctions occur.
 In any case the units must be repaired by skilled personnel.
- For cleaning only use a dry, soft cloth; never use water or chemicals.
- No guarantee claims for the units and no liability for any resulting personal damage or material damage will be accepted if the units are used for other purposes than originally intended, if they are not correctly connected, operated, or not repaired in an expert way.



If the units are to be put out of operation definitively, take them to a local recycling plant for a disposal which is not harmful to the environment.

2.1 Conformity and approval

Herewith, MONACOR INTERNATIONAL declare that the receivers US-8001D/1 and US-8002D/1 comply with the directive 2014/53/EU. The EU declarations of conformity are available on request from MONACOR INTERNATIONAL. The receivers are generally approved for operation in EU and EFTA countries; they are **licence-free and require no registration**.

3 Applications and Accessories

Together with the transmitters PT-850B/1 or MH-850/1, the UHF PLL receivers US-8001D/1 (1 receiving unit) and US-8002D/1 (2 receiving units) make up a wireless audio transmission system. For transmission, 16 channels are available in the UHF frequency range of 863 to 865 MHz.

The receivers operate with "diversity" technology: The transmission signal is received by two antennas placed at a distance from each other. An electronic system will select the signal of the higher quality and pass it on to the input of the receiving unit(s).

The following transmitters from the product range of JTS can be used together with the receivers US-8001D/1 and US-8002D/1:

MH-850/1 order No. 25.4460

Dynamic hand-held microphone with integrated transmitter

PT-850B/1 order No. 25.4470

Pocket transmitter with Lavalier microphone

For installing the receiver into a rack (482 mm/19"), the bracket DR-900SET (order No. 24.4770) which is able to accept two receivers is available from JTS. The bracket requires a height of 1 RS (1 rack space = 44.5 mm) in the rack.

4 Connection

1) For connection to the subsequent unit (e.g. mixer, amplifier), the following audio outputs may be used:

- XLR jack (8) for connection to a microphone input

In order to be able to feed the two audio signals transmitted to two separate inputs, model US-8002D/1 is provided with two jacks for the receiving units CH 1 and CH 2.

- unbalanced 6.3 mm jack (9) for connection to a highly sensitive line input (a matching connection cable is supplied)

With model US-8002D/1, the mixed signal from the receiving units CH 1 and CH 2 is available here.

2) For power supply, connect the power supply unit provided to the jack (11), then connect it to a mains socket (230V/50Hz). To prevent accidental disconnection of the plug of the power supply unit from the jack (11), lead the cable around the hook (10) for strain relief.

5 Operation

- 1) Switch on the receiver with the POWER switch (2). The power LED (3) lights up. The outputs (8, 9) will be muted until a radio signal of sufficient power is received.
- 2) Put the antennas (1) in a vertical position.

For model US-8002D/1, make the following adjustments separately for each receiving unit.

- 3) Before switching on the transmitter, set the receiver to a transmission channel which is available and free from interference: For this purpose, turn the rotary switch CH (4) correspondingly by means of the small adjusting key supplied. Via the audio unit connected to the output, no interference or signals of other transmissions must be audible and the reception LED RF (5) must not light up.

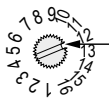

Example
Channel 12 is adjusted

The 16 transmission channels are assigned to the following transmission frequencies:

Channel	Frequency	Channel	Frequency
1	863.125 MHz	9	864.125 MHz
2	863.250 MHz	10	864.250 MHz
3	863.375 MHz	11	864.375 MHz
4	863.500 MHz	12	864.500 MHz
5	863.625 MHz	13	864.625 MHz
6	863.750 MHz	14	864.750 MHz
7	863.875 MHz	15	864.875 MHz
8	864.000 MHz	16	865.000 MHz

Note: If other wireless transmission systems are operated with this wireless system at the same time, the radio frequencies of the individual systems should be carefully matched to each other to prevent interference.

- 4) Set the transmitter or the wireless microphone to the same channel adjusted on the receiver and switch it on (see instruction manual of the transmitter). On the receiver, the reception LED RF (5) must light up: red or green, depending on the antenna receiving the more powerful signal. If the LED RF does not light up, check
 - a) if the batteries of the transmitter are discharged.
 - b) if the transmitter and the receiver have been adjusted to the same channel.

- c if the distance between the transmitter and the receiver is too long.
 - d if the reception is disturbed by objects in the transmission path.
The transmitter and the receiver should have a minimum distance of 50 cm from metal objects and any sources of interference, e.g. motors or fluorescent tubes.
 - e if the reception can be improved by turning the antennas.
- 5) Speak/sing into the microphone and match the output level of the receiver by means of the volume control VOL (7) to the input of the subsequent unit. Regardless of the adjustment of the control VOL, the audio signal LED AF (6) lights to the rhythm of the audio signal received.
When using the pocket transmitter PT-850B/1, adjust its input sensitivity with the GAIN control (see instruction manual of the transmitter).
- 6) After operation, switch off the receiver with the POWER switch. Remember to switch off the transmitter(s) as well, otherwise the batteries will be discharged the next time the system is used.
If the receiver is not used for a longer period, disconnect the power supply unit from the mains as it will have a low power consumption even with the receiver switched off.

6 Specifications

Type of unit:	PLL multifrequency receiver with diversity and pilot tone technology
Radio frequency range: .	863–865 MHz, divided into 16 channels (see table, page 8)
Audio frequency range: .	40–18000 Hz
THD:	< 0.6 %
Dynamic range:	> 105 dB
Audio outputs	
XLR, bal.:	40 mV
6.3 mm jack, unbal.: . .	150 mV
Ambient temperature: .	0–40 °C
Power supply:	via the power supply unit supplied connected to 230 V/50 Hz
Dimensions	
(w/o antennas):	210 × 40 × 170 mm
Weight	
US-8001D/1:	455 g
US-8002D/1:	500 g

Subject to technical modification.

Récepteur Diversity UHF

Cette notice s'adresse aux utilisateurs sans connaissances techniques particulières. Veuillez lire la présente notice avant le fonctionnement et conservez-la pour pouvoir vous y reporter ultérieurement.

Vous trouverez sur la page 3, dépliable, les éléments et branchements décrits.

1 Eléments et branchements

1.1 Face avant

- 1 Antennes de réception
- 2 Interrupteur Marche/Arrêt POWER
- 3 Témoin de fonctionnement
- 4 Sélecteur* CH pour régler le canal de transmission avec la clé livrée
- 5 LED de réception* RF : brille lorsqu'un signal radio venant de l'émetteur est reçu
- 6 LED de signal audio* AF : brille au rythme du signal audio reçu
- 7 Potentiomètre de réglage de volume* VOL

*Sur le modèle US-8002D/1, ces éléments existent respectivement pour l'unité de réception CH 1 et l'unité de réception CH 2.

1.2 Face arrière

8 Sortie XLR symétrique pour brancher à l'entrée micro, par exemple d'une table de mixage ou d'un amplificateur

Le modèle US-8002D/1 dispose de deux sorties, une pour le signal de sortie de l'unité de réception CH 1 et une pour le signal de sortie de l'unité de réception CH 2.

9 Sortie (jack 6,35 femelle, asymétrique), pour brancher à une entrée ligne haute sensibilité, par exemple d'une table de mixage ou d'un amplificateur.

Sur le modèle US-8002D/1, le signal mixé des unités de réception CH 1 et CH 2 est présent ici.

10 Décharge de traction pour le cordon du bloc secteur : faites passer le cordon autour du crochet pour que la fiche ne puisse pas être tirée de la prise (11) accidentellement.

11 Prise d'alimentation pour brancher le bloc secteur livré

2 Conseils d'utilisation et de sécurité

Les appareils (récepteur et le bloc secteur) répondent à toutes les directives nécessaires de l'Union européenne et portent donc le symbole CE.

AVERTISSEMENT



Le bloc secteur est alimenté par une tension dangereuse. Ne touchez jamais l'intérieur de l'appareil car, en cas de mauvaise manipulation, vous pourriez subir une décharge électrique.

- Les appareils ne sont conçus que pour une utilisation en intérieur. Protégez-les de tout type de projections d'eau, des éclaboussures, d'une humidité élevée de l'air et de la chaleur (plage de température de fonctionnement autorisée : 0–40°C).
- Ne faites pas fonctionner le récepteur et débranchez immédiatement le bloc secteur lorsque :
 1. les appareils ou le cordon secteur présentent des dommages visibles.
 2. après une chute ou accident similaire, l'appareil peut présenter un défaut.
 3. des dysfonctionnements apparaissent.

Dans tous les cas, faites appel à un technicien spécialisé pour effectuer les réparations.

- Pour le nettoyage, utilisez uniquement un chiffon sec et doux, en aucun cas de produit chimique ou d'eau.
- Nous déclinons toute responsabilité en cas de dommages matériels ou corporels résultants si les appareils sont utilisés dans un but autre que celui pour lequel ils ont été conçus, s'ils ne sont pas correctement branchés ou utilisés ou pas réparés par un technicien habilité ; en outre, la garantie deviendrait caduque.



Lorsque les appareils sont définitivement retirés du service, vous devez les déposer dans une usine de recyclage de proximité pour contribuer à leur élimination non polluante.



CARTONS ET EMBALLAGE
PAPIER À TRIER

2.1 Conformité et autorisation

Par la présente, MONACOR INTERNATIONAL déclare que les récepteurs US-8001D/1 et US-8002D/1 se trouvent en conformité avec la directive 2014/53/UE. Les déclarations de conformité UE peuvent être demandées auprès de MONACOR INTERNATIONAL. Les récepteurs sont autorisés pour un fonctionnement **sans déclaration ni taxe** dans les pays de l'Union européenne et de l'A.E.L.E.

3 Possibilités d'utilisation et accessoires

Les récepteurs PLL UHF US-8001D/1 (1 unité de réception) et US-8002D/1 (2 unités de réception) constituent avec les émetteurs PT-850B/1 ou MH-850/1 un système de transmission audio sans fil. Pour la transmission, 16 canaux sont disponibles dans la plage UHF 863–865 MHz.

Les récepteurs fonctionnent avec une technologie Diversity : le signal d'émission est reçu par deux antennes localisées à deux endroits différents. Le système électronique choisit le signal de qualité la meilleure et le dirige vers l'entrée de l'unité (des unités) de réception.

Dans la gamme JTS, on peut utiliser avec les récepteurs US-8001D/1 et US-8002D/1, les émetteurs suivants :

MH-850/1 ref. num. 25.4460

microphone main dynamique avec émetteur intégré

PT-850B/1 ref. num. 25.4470

émetteur de poche avec microphone cravate

Pour installer le récepteur dans un rack (482 mm/19"), le support DR-900SET (ref. num. 24.4770) de JTS est disponible en option ; il peut recevoir deux récepteurs. Le support nécessite une hauteur de 1 unité (1 U = 44,5 mm) dans le rack.

4 Branchement

1) Les sorties audio suivantes peuvent être utilisées pour le branchement à l'appareil suivant (par exemple table de mixage, amplificateur) :

– prise XLR (8) pour brancher à une entrée micro.

Sur le modèle US-8002D/1, deux prises pour les unités de réception CH 1 et CH 2 sont prévues pour pouvoir appliquer les deux signaux audio transmis sur deux entrées distinctes.

– prise jack 6,35 asymétrique (9) pour brancher à une entrée ligne haute sensibilité (cordon livré).

Sur le modèle US-8002D/1, le signal mixé des unités de réception CH 1 et CH 2 est présent.

- 2) Pour l'alimentation, reliez le bloc secteur livré à la prise (11) et à une prise secteur 230V/50Hz.
- 3) Comme décharge de traction, faites passer le cordon autour du crochet (10) pour éviter que la prise du bloc secteur ne soit retirée par accident de la prise (11).

5 Utilisation

- 1) Allumez le récepteur avec la touche POWER (2). Le témoin de fonctionnement (3) brille. Les sorties (8, 9) restent muettes tant qu'aucun signal radio suffisamment puissant n'est reçu.
- 2) Positionnez les antennes (1) à la verticale.

Sur le modèle US-8002D/1, effectuez les réglages suivants séparément pour chaque unité de réception.

- 3) Laissez l'émetteur encore éteint. Réglez tout d'abord le récepteur sur un canal de transmission libre et sans interférences : tournez le sélecteur CH (4) avec la petite clé de réglage livrée en conséquence. Il ne faut pas entendre d'interférences ou signaux d'autres transmissions via l'appareil audio relié à la sortie et la LED de réception RF (5) ne doit pas briller.

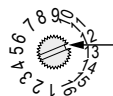

Exemple
Canal 12 est réglé

Les 16 canaux sont attribuées aux fréquences d'émission suivantes:

Canal	Fréquence	Canal	Fréquence
1	863,125 MHz	9	864,125 MHz
2	863,250 MHz	10	864,250 MHz
3	863,375 MHz	11	864,375 MHz
4	863,500 MHz	12	864,500 MHz
5	863,625 MHz	13	864,625 MHz
6	863,750 MHz	14	864,750 MHz
7	863,875 MHz	15	864,875 MHz
8	864,000 MHz	16	865,000 MHz

Conseil : Dans le cadre d'une utilisation simultanée de plusieurs systèmes de transmission sans fil, les fréquences radio de chaque système devraient être

synchronisées soigneusement les unes par rapport aux autres pour éviter les interférences.

- 4) Réglez l'émetteur ou le microphone sans fil sur le même canal que le récepteur et allumez-le (voir notice d'utilisation de l'émetteur). Sur le récepteur, la LED de réception RF (5) doit briller : en rouge ou vert en fonction de l'antenne qui reçoit le signal le plus puissant. Si la LED RF ne brille pas, vérifiez si :
- a les batteries de l'émetteur sont mortes.
 - b l'émetteur est réglé sur le même canal que le récepteur.
 - c la distance entre l'émetteur et le récepteur est trop grande.
 - d la réception est perturbée par des objets situés sur la voie de transmission.
L'émetteur et le récepteur devraient être distants de 50 cm au moins de tout objet métallique et de sources éventuelles d'interférences comme des moteurs électriques ou des tubes fluorescents.
 - e la réception peut être améliorée en tournant les antennes.
- 5) Parlez ou chantez dans le micro et adaptez le niveau de sortie du récepteur à l'entrée de l'appareil suivant avec le potentiomètre de réglage de volume VOL (7). La LED de signal audio AF (6) brille, indépendamment de la position du réglage VOL, au rythme du signal audio reçu.
Si l'émetteur de poche PT-850B/1 est utilisé, réglez la sensibilité d'entrée avec le réglage GAIN (voir notice d'utilisation de l'émetteur).
- 6) Après toute utilisation, éteignez le récepteur avec l'interrupteur POWER. N'oubliez pas également d'éteindre l'émetteur (les émetteurs) sinon, lors de la prochaine utilisation, les batteries seraient mortes.
En cas de non utilisation prolongée, coupez le bloc secteur du courant car, même si le récepteur est éteint, le bloc secteur a une faible consommation.

6 Caractéristiques techniques

Type d'appareil :	récepteur PLL multifréquences avec technologie Diversity et signal pilote
Bande de fréquence radio :	863–865 MHz, divisée en 16 canaux (voir tableau page 11)
Bande de fréquence audio :	40–18 000 Hz
Taux de distorsion :	< 0,6 %
Dynamique :	> 105 dB
Sorties audio	
XLR sym :	40 mV
Jack 6,35, asym :	150 mV
Température de fonctionnement :	0–40 °C
Alimentation :	par bloc secteur livré relié à 230V/50Hz
Dimensions (sans antennes) :	210 × 40 × 170 mm
Poids	
US-8001D/1 :	455 g
US-8002D/1 :	500 g

Tout droit de modification réservé.

Receptor UHF Diversity

Estas instrucciones van dirigidas a usuarios sin ningún conocimiento técnico específico. Lea atentamente estas instrucciones antes de utilizar el aparato y guárdelas para usos posteriores.

Todos los elementos de funcionamiento y las conexiones que aquí se describen aparecen en la página 3 desplegable.

1 Elementos operativos y conexiones

1.1 Panel delantero

- 1 Antenas de recepción
- 2 Interruptor de encendido POWER
- 3 LED de encendido
- 4 Interruptor giratorio* CH para ajustar el canal de transmisión con la llave de ajuste proporcionada
- 5 LED de recepción* RF; se enciende cuando se recibe una señal radio desde el transmisor
- 6 LED de señal audio* AF; se enciende al ritmo de la señal audio recibida
- 7 Control de volumen* VOL

*Con el modelo US-8002D/1, estos elementos operativos están disponibles respectivamente para las unidades CH 1 y CH 2.

1.2 Panel trasero

- 8 Salida simétrica XLR para la conexión a una entrada de micrófono por ejemplo de una mesa de mezclas o un amplificador

El modelo US-8002D/1 tiene dos salidas, una para la señal de salida de la unidad de recepción CH 1 y una para la señal de salida de la unidad de recepción CH 2.

- 9 Salida (jack 6,3 mm, asim.) para conectarla a una entrada de línea altamente sensible, por ejemplo de una mesa de mezclas o un amplificador

Con el modelo US-8002D/1, la señal mezclada desde las unidades de recepción CH 1 y CH 2 está disponible aquí.

- 10 Protege-cable para el cable de conexión de la unidad de alimentación: Conduzca el cable alrededor del gancho para prevenir una desconexión accidental de la toma del jack (11).
- 11 Jack de alimentación para conectar la unidad de alimentación entregada

2 Notas de seguridad

Las unidades (receptor y unidad de alimentación) corresponden a todas las directivas relevantes de la UE y por ello están marcadas con **CE**.

ADVERTENCIA



La unidad de alimentación se alimenta con un voltaje de red peligroso. Deje el mantenimiento sólo en manos de personal especializado. Una manipulación inexperta puede causar un riesgo de shock eléctrico.

- Las unidades sólo están indicadas para un uso en interior. Protéjalas de goteos y salpicaduras de agua, humedad elevada del aire, y calor (rango de temperatura ambiente admisible: 0–40 °C).
- No utilice el receptor y desconecte la unidad de alimentación de la red inmediatamente:
 1. en caso de daño visible en las unidades o en el cable de red,
 2. si ha ocurrido un defecto tras una caída de una unidad o un accidente similar,
 3. si ocurren disfunciones.

Las unidades deben ser reparadas por personal especializado en cualquier caso.

- Para limpiar utilice sólo un paño seco y suave, no utilice nunca productos químicos o agua.
- No se asumirá ninguna garantía para las unidades ni se aceptará ninguna responsabilidad en caso de daños personales o patrimoniales causados si las unidades se usan para otros fines diferentes a los originalmente concebidos, si no están correctamente conectadas o utilizadas, o si no se reparan de manera experta.



Si las unidades se deben retirar del funcionamiento definitivamente, llévelas a un centro de reciclaje local para su disposición no contaminante para el medio ambiente.

2.1 Conformidad y aprobación

Por la presente, MONACOR INTERNATIONAL declara que los receptores US-8001D/1 y US-8002D/1 cumplen con la directiva 2014/53/UE. Las declaraciones de conformidad UE están disponibles bajo petición en MONACOR INTERNATIONAL. Los receptores están aprobados para el funcionamiento en la UE y en los países de AELC; **no requieren ninguna licencia.**

3 Aplicaciones y accesorios

Junto con los transmisores PT-850B/1 o MH-850/1, los receptores PLL UHF US-8001D/1 (1 unidad de recepción) y US-8002D/1 (2 unidades de recepción) constituyen un sistema de transmisión audio inalámbrico. Para la transmisión, hay 16 canales disponibles en la gama de frecuencia UHF de 863 a 865 MHz.

Los receptores funcionan con técnica "diversity": La señal de transmisión se recibe por dos antenas colocadas a una distancia desde cada uno. Un sistema electrónico seleccionará una señal de la calidad más alta y la pasa a la entrada de la unidad (las unidades) de recepción.

Los transmisores siguientes desde la gama de producto de JTS se pueden usar juntos con los receptores US-8001D/1 y US-8002D/1:

MH-850/1 pedido núm. 25.4460

Micrófono de mano dinámico con transmisor integrado

PT-850B/1 pedido núm. 25.4470

Transmisor de petaca con micrófono Lavalier

Para instalar el receptor en un rack (482 mm/19"), el soporte DR-900SET (pedido núm. 24.4770) que puede albergar dos receptores, está disponible en JTS. El soporte requiere una altura de 1 ES (1 espacio rack = 44,5 mm) en el rack.

4 Conexión

1) Para conectar la unidad siguiente (p. ej. una mesa de mezclas, un amplificador), se pueden usar las siguientes salidas audio:

– jack XLR (8) para conectar a una entrada de micrófono

Para poder alimentar las dos señales audio transmitidas a dos entradas separadas, el modelo US-8002D/1 tiene dos jacks para las unidades de recepción CH 1 y CH 2.

– jack asimétrico 6,3 mm (9) para conectar a una entrada de línea altamente sensible (se entrega un cable de conexión adecuado)

Con el modelo US-8002D/1, aquí está disponible la señal mezclada desde las unidades de recepción CH 1 y CH 2.

2) Para la alimentación, conecte el alimentador entregado a la toma (11), luego conéctelo a un enchufe (230V/50Hz).

3) Para prevenir desconexiones accidentales de la toma de la unidad de alimentación desde el jack (11), conduzca el cable alrededor del gancho (10) para la dispensación de deformación.

5 Funcionamiento

- 1) Encienda el receptor con el interruptor POWER (2). El LED de encendido (3) se enciende. Las salidas (8, 9) se silenciarán hasta que se reciba una señal de radio de potencia suficiente.
- 2) Coloque las antenas (1) en posición vertical.

Para el modelo US-8002D/1, haga los ajustes separadamente para cada unidad de recepción.

- 3) Antes de encender el transmisor, ponga el receptor en un canal de transmisión que esté libre y sin interferencias: Con este fin, gire el interruptor giratorio CH (4) de manera correspondiente mediante la pequeña llave de ajuste proporcionada. A través de la unidad conectada a la salida, no se pueden oír interferencias o señales de otras transmisiones y la recepción LED RF (5) no debe encenderse.

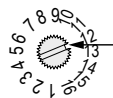

Ejemplo
El canal 12 está ajustado

Los 16 canales de transmisión están asignados a las siguientes frecuencias de transmisión:

Canal	Frecuencia	Canal	Frecuencia
1	863,125 MHz	9	864,125 MHz
2	863,250 MHz	10	864,250 MHz
3	863,375 MHz	11	864,375 MHz
4	863,500 MHz	12	864,500 MHz
5	863,625 MHz	13	864,625 MHz
6	863,750 MHz	14	864,750 MHz
7	863,875 MHz	15	864,875 MHz
8	864,000 MHz	16	865,000 MHz

Nota: Cuando se usan varios sistemas de transmisión inalámbricos con este sistema inalámbrico al mismo tiempo, las frecuencias de radio de los sistemas individuales deberían combinarse cuidadosamente las unas con las otras para evitar interferencias.

- 4) Ajuste el transmisor o el micrófono inalámbrico en el mismo canal ajustado en el receptor y enciéndalo (vea el manual de instrucciones del transmisor). En el receptor, el LED de recepción RF (5) debe encenderse: rojo o verde, dependiendo de la antena que recibe la señal más potente. Si el LED RF no se enciende, compruebe a si las baterías del transmisor están gastadas. b si el transmisor y el receptor han sido ajustados en el mismo canal.

c si la distancia entre el transmisor y el receptor es demasiado grande.

d si la recepción se ve alterada por objetos en la trayectoria de transmisión.

El transmisor y el receptor deberían guardar una distancia mínima de 50 cm con objetos de metal y cualquier fuente de interferencias, por ejemplo motores o fluorescentes.

e si la recepción puede mejorarse girando las antenas.

- 5) Hable/cante en el micrófono y adecúe el nivel de salida del receptor mediante el control de volumen VOL (7) a la entrada de la unidad sub-siguiente. A pesar del ajuste del control VOL, el LED de la señal audio AF (6) se ilumina al ritmo de la señal audio recibida.

Cuando se use el transmisor de petaca PT-850B/1, ajuste su sensibilidad de entrada con el control de ganancia GAIN (vea el manual de instrucciones del transmisor).

- 6) Tras el funcionamiento apague el receptor con el interruptor POWER. Recuerde apagar el transmisor (los transmisores) también, de otro modo, la próxima vez que se utilice el sistema, las baterías estarán gastadas.

Si no se usa el receptor durante un largo periodo, desconecte la unidad de alimentación de la red porque ésta tendrá un bajo consumo incluso cuando el receptor está apagado.

6 Características técnicas

Tipo de unidad: receptor multifrecuencia
PLL con técnica diversity
y tono piloto

Rango de frecuencia
radio: 863–865 MHz,
dividido en 16 canales
( tabla, página 15)

Rango de frecuencia
audio: 40–18 000 Hz

Tasa de distorsión: < 0,6 %

Rango dinámico: > 105 dB

Salidas audio
XLR, sim.: 40 mV
jack 6,3 mm, asim.: 150 mV

Temperatura ambiente: 0–40 °C

Alimentación: mediante la unidad de
alimentación entre-
gada conectada a
230 V/50 Hz

Dimensiones
(sin antenas): 211 × 40 × 170 mm

Peso
US-8001D/1: 455 g
US-8002D/1: 500 g

Sujeto a modificaciones técnicas.

www.jts-germany.de